

TRANG TRẠI CHĂN NUÔI NGUYỄN HUY HÙNG

**BÁO CÁO ĐỀ XUẤT  
CẤP GIẤY PHÉP MÔI TRƯỜNG**

**CỦA TRANG TRẠI CHĂN NUÔI LỢN VÀ TRỒNG CÂY ĂN  
QUẢ KẾT HỢP TRỒNG CÂY CÔNG NGHIỆP ỨNG DỤNG  
CÔNG NGHỆ CAO**

**Địa chỉ: thôn Song Thạc, xã Kim Song Trường, huyện Can Lộc,  
tỉnh Hà Tĩnh**

**Hà Tĩnh, tháng 9 năm 2024**

TRANG TRẠI CHĂN NUÔI NGUYỄN HUY HÙNG

**BÁO CÁO ĐỀ XUẤT  
CẤP GIẤY PHÉP MÔI TRƯỜNG**  
CỦA TRANG TRẠI CHĂN NUÔI LỢN VÀ TRỒNG CÂY ĂN  
QUẢ KẾT HỢP TRỒNG CÂY CÔNG NGHIỆP ỨNG DỤNG  
CÔNG NGHỆ CAO

Địa chỉ: thôn Song Thạc, xã Kim Song Trường, huyện Can Lộc,  
tỉnh Hà Tĩnh

ĐƠN VỊ TƯ VẤN  
CÔNG TY TNHH  
MÔI TRƯỜNG HÀ TĨNH



*Nguyễn Ngọc Lưu*

ĐƠN VỊ XIN CẤP PHÉP  
CHỦ TRANG TRẠI

*Chúc*  
*Nguyễn Huy Hùng*

Hà Tĩnh, tháng 9 năm 2024

## MỤC LỤC

Chương I.....	1
THÔNG TIN CHUNG VỀ CƠ SỞ .....	1
1. Tên chủ cơ sở.....	1
2. Tên cơ sở .....	1
3. Công suất, công nghệ, sản phẩm sản xuất của dự án đầu tư .....	1
3.1. Công suất của dự án đầu tư .....	1
3.2. Công nghệ sản xuất của dự án đầu tư.....	1
3.3. Sản phẩm của cơ sở .....	5
4. Nguyên liệu, nhiên liệu, vật liệu, phế liệu, điện năng, hóa chất sử dụng, nguồn cung cấp điện, nước của cơ sở.....	6
5. Các thông tin khác liên quan đến cơ sở.....	7
5.1. Vị trí trang trại .....	7
5.2. Bố trí các hạng mục công trình của cơ sở .....	8
Chương II.....	11
SỰ PHÙ HỢP CỦA CƠ SỞ VỚI QUY HOẠCH, KHẢ NĂNG CHỊU TẢI CỦA MÔI TRƯỜNG .....	11
1. Sự phù hợp của cơ sở với quy hoạch bảo vệ môi trường quốc gia, quy hoạch tỉnh, phân vùng môi trường .....	11
2. Sự phù hợp của cơ sở đối với khả năng chịu tải của môi trường .....	11
Chương III .....	13
KẾT QUẢ HOÀN THÀNH CÁC CÔNG TRÌNH, BIỆN PHÁP BẢO VỆ MÔI TRƯỜNG CỦA CƠ SỞ .....	13
1. Công trình, biện pháp thoát nước mưa, thu gom và xử lý nước thải.....	13
1.1. Thu gom, thoát nước mưa .....	13
1.2. Thu gom, thoát nước thải .....	13
1.3. Xử lý nước thải.....	15
Nguồn: bản vẽ hoàn công hệ thống xử lý nước thải.....	19
2. Công trình, biện pháp xử lý bụi, khí thải.....	19
3. Công trình, biện pháp lưu giữ, xử lý chất thải rắn thông thường .....	20
4. Công trình, biện pháp lưu giữ, xử lý chất thải nguy hại.....	21
5. Công trình, biện pháp giảm thiểu tiếng ồn, độ rung.....	22
6. Phương án phòng ngừa, ứng phó sự cố môi trường .....	22
6.1. Công trình phòng ngừa ứng phó sự cố môi trường đối với nước thải.....	22
6.2. Biện pháp phòng ngừa dịch bệnh .....	23
6.3. Các công trình, biện pháp ứng phó sự cố môi trường khác.....	27
6.3.1 Biện pháp phòng chống cháy nổ .....	27
6.3.2. An toàn lao động .....	27
7. Các nội dung thay đổi so với quyết định phê duyệt kết quả thẩm định Báo cáo đánh giá tác động môi trường.....	28
Chương IV .....	30

NỘI DUNG ĐỀ NGHỊ CẤP GIẤY PHÉP MÔI TRƯỜNG .....	30
1. Nội dung đề nghị cấp phép đối với nước thải .....	30
Chương V .....	33
KẾT QUẢ QUAN TRẮC MÔI TRƯỜNG CỦA CƠ SỞ.....	33
1. Kết quả quan trắc môi trường định kỳ đối với nước thải .....	33
Chương VI.....	35
CHƯƠNG TRÌNH QUAN TRẮC MÔI TRƯỜNG CỦA CƠ SỞ .....	35
1. Kế hoạch vận hành thử nghiệm công trình xử lý chất thải.....	35
2. Chương trình quan trắc chất thải định kỳ theo quy định của pháp luật.....	35
2.1. Chương trình quan trắc môi trường định kỳ.....	36
a. Quan trắc nước thải.....	36
Công trình không có quy mô thuộc đối tượng phải quan trắc nước thải định kỳ.....	36
2.2. Chương trình quan trắc tự động, liên tục chất thải .....	36
Công trình không thuộc đối tượng phải thực hiện quan trắc tự động liên tục chất thải.....	36
Chương VII.....	37
KẾT QUẢ KIỂM TRA, THANH TRA VỀ BẢO VỆ MÔI TRƯỜNG .....	37
ĐỐI VỚI CƠ SỞ .....	37
Chương VIII .....	38
CAM KẾT CỦA CHỦ CƠ SỞ.....	38
PHỤ LỤC BÁO CÁO .....	39



## DANH MỤC CÁC BẢNG

Bảng 1. Nhu cầu sử dụng thuốc, vaccin tại trang trại .....	6
Bảng 2. Danh mục các công trình tại cơ sở.....	8
Bảng 3. Danh sách chất thải nguy hại tại trang trại.....	21

## DANH MỤC CÁC HÌNH VẼ

Hình 1. Quy trình chăn nuôi .....	4
Hình 2. Vị trí trang trại trên khu đất .....	8
Hình 3. Hồ chứa nước trong trang trại .....	13
Hình 4. Sơ đồ hệ thống thoát nước mưa tại cơ sở .....	13
Hình 5. Sơ đồ thu gom nước thải sinh hoạt .....	14
Hình 6. Sơ đồ thu gom nước thải chăn nuôi .....	14
Hình 7. Sơ đồ hệ thống thu gom nước thải tại cơ sở .....	15
Hình 8. Nguyên lý hoạt động của bể tự hoại .....	16
Hình 9. Hệ thống các bể lắng nước thải sinh hoạt.....	16
Hình 10. Sơ đồ công nghệ hệ thống XLNT chăn nuôi .....	17
Hình 11. Kho chứa chất thải nguy hại .....	22

# Chương I

## THÔNG TIN CHUNG VỀ CƠ SỞ

### 1. Tên chủ cơ sở

- Chủ đầu tư ông Nguyễn Huy Hùng.
- Địa chỉ văn phòng: vùng Bọm Hỏm, thôn Đông Thạc, xã Kim Song Trường, huyện Can Lộc, tỉnh Hà Tĩnh.
- Đại diện là ông: Nguyễn Huy Hùng Chức vụ: Chủ trang trại.
- Điện thoại: 0912788269.

### 2. Tên cơ sở

- *Tên cơ sở*: Trang trại chăn nuôi lợn và trồng cây ăn quả kết hợp trồng cây nông nghiệp ứng dụng công nghệ cao tại thôn Đông Thạc, xã Kim Song Trường, huyện Can Lộc.

- *Địa điểm cơ sở*: thôn Đông Thạc, xã Kim Song Trường, huyện Can Lộc, tỉnh Hà Tĩnh.

- *Cơ quan thẩm định thiết kế xây dựng, cấp các loại giấy phép có liên quan đến môi trường*:

+ Cơ quan thẩm định thiết kế xây dựng: UBND huyện Can Lộc.

+ Cơ quan thẩm định hồ sơ giấy phép môi trường: UBND tỉnh cấp phép môi trường đối với đối tượng quy định tại khoản 2 Điều 39 của Luật Tài nguyên môi trường đã được UBND cấp tỉnh phê duyệt kết quả thẩm định báo cáo đánh giá tác động môi trường.

- *Quyết định phê duyệt môi trường và giấy phép môi trường thành phần*: Quyết định số 200/QĐ-UBND ngày 14/01/2015 của UBND tỉnh Hà Tĩnh về việc phê duyệt báo cáo đánh giá tác động môi trường Dự án “Trang trại kinh tế tổng hợp và chăn nuôi lợn nái quy mô 350 con tại xã Trường Lộc, huyện Can Lộc”.

- *Quy mô của dự án đầu tư*: Dự án sản xuất giống cây trồng, vật nuôi thuộc dự án nhóm C có quy mô 12.000.000.000 đồng (Bằng chữ: Mười hai tỷ đồng chẵn) (Dự án thuộc lĩnh vực quy định tại Mục IV phần A theo quy định tại khoản 4 Điều 8 của Luật Đầu tư công có quy mô dưới 60 tỷ đồng).

### 3. Công suất, công nghệ, sản phẩm sản xuất của dự án đầu tư

#### 3.1. Công suất của dự án đầu tư

Quy mô chăn nuôi: chăn nuôi lợn nái sinh sản 350 con, mỗi năm xuất 5.000 con lợn giống.

Quy mô trồng trọt: trồng gấc, cam, bưởi diện tích quy hoạch khoảng 2,784ha.

#### 3.2. Công nghệ sản xuất của dự án đầu tư

##### a. Chăn nuôi lợn

- Chăm sóc, nuôi dưỡng lợn nái mang thai: Thời gian lợn mang thai là 114 ngày, giai đoạn 1 đến 90 ngày cho ăn lượng thực phẩm hợp lý từ 2 – 2,5kg/con/ngày. Từ 91 ngày trở đi cho lợn ăn tăng lên từ 2,5 – 3,0 kg/con/ngày. Trước khi sinh 3 ngày giảm thức ăn từ 3kg xuống 2kg và 1kg.

- Chăm sóc lợn đẻ và lợn con theo mẹ:

Đối với lợn đẻ: Khẩu phần ăn tăng dần, từ ngày thứ 3 hoặc thứ 4 trở đi cho ăn thỏa mãn nhu cầu. Nái nuôi được cho ăn thức ăn tốt nhất, không thay đổi khẩu phần ăn.

Đối với lợn con: Lợn sau khi sinh từ 7 – 10 ngày tập cho lợn ăn, sau từ khoảng 28 – 35 ngày tuổi thì cai sữa.

Sau khi cai sữa từ 4 -7 ngày lợn mẹ động dục trở lại thì kiểm tra và cho phối giống. Chu kỳ động dục từ 18 – 21 ngày.

Tổng thời gian từ khi lợn nái mang thai đến khi lợn con tách mẹ và tiếp tục quá trình động dục tiếp theo là gần 6 tháng, vậy trung bình một năm lợn nái đẻ được hai lứa.

\* *Điều kiện kỹ thuật*

- Chuồng trại:

+ Được xây cao ráo, thoáng mát trong mùa hè, ẩm áp trong mùa đông, thoát được khí độc trong chuồng nuôi. Nền làm bằng xi măng có độ dốc 2%, không tô láng (tránh hiện tượng lợn trơn trượt). Có hệ thống máng ăn, núm uống tự động riêng biệt đúng kích cỡ. Ngoài chuồng có rãnh thoát phân và hố phân cách xa chuồng.

+ Nuôi lợn nái bằng lồng sắt, dùng núm uống tự động, quy cách chuồng nái tổng hợp (chờ phối, chữa đẻ lợn con sau cai sữa): Độ cao cột hiên ít nhất từ 3 – 3,5m tính từ mặt nền chuồng. Nền chuồng nái phải cao hơn đất tự nhiên tối thiểu 40cm. Chuồng nuôi được chia làm ba khu: Nái đẻ, nái chờ phối và chữa, lợn con sau cai sữa.

+ Chuồng kín, có hệ thống khử trùng, phun sương, điều chỉnh nhiệt độ tự động, có hệ thống làm mát bằng quạt gió và tấm cooling best để chuồng luôn giữ được nhiệt độ từ 22 – 28<sup>0</sup>C vào mùa hè, 20 – 25<sup>0</sup>C vào mùa đông. Có hệ thống sưởi ấm cho lợn sau khi đẻ và lợn cai sữa 21 ngày tuổi.

+ Khoảng cách giữa cá chuồng nuôi trong khu vực trang trại là 6m, đảm bảo theo quy chuẩn 01-14:2010/BNNPTNT về điều kiện trang trại chăn nuôi lợn an toàn sinh học.

- Lồng chuồng:

+ Lồng chuồng cá thể cho lợn nái sau cai sữa và có chữa: Ô lồng chuồng cho nái sau cai sữa và chữa: dài 2,2m, rộng 0,7m, cao 1m. Các thanh ngăn dọc chuồng cách nhau từ 15 -25cm. Phía sau từng dãy ô lồng cá thể có rãnh thoát nước, có nắp đậy bằng tấm đan có khe hở 1,5cm.

+ Lồng chuồng nái đẻ và nuôi con: Lồng chuồng cho nái đẻ có chiều dài 2,3m, cao lồng của nái đẻ là 1m, rộng 1,8m, ngăn nái đẻ rộng 0,7m, hai ô cho lợn con tránh mẹ đẻ rộng 0,45m và 0,65m hoặc 0,55 và -0,55m.

+ Lồng chuồng cho lợn con sau cai sữa: Lồng chuồng có thể làm theo dãy hàng dọc chuồng hoặc dãy hàng ngang. Chiều rộng mỗi dãy 3m, dài theo chiều dài chuồng.

*\* Phòng ngừa dịch bệnh*

Vệ sinh phòng bệnh

- Vệ sinh chuồng trại:

+ Ngăn cách khu vực chăn nuôi lợn với các súc vật khác như chó, mèo...

+ Rửa và phun thuốc sát trùng chuồng trại sạch sẽ ít nhất 3 – 7 ngày trước khi cho thả lợn vào chuồng.

+ Hàng ngày phải quét phân trong chuồng giữ cho chuồng luôn khô ráo, sạch sẽ.

+ Có biện pháp xử lý xác chết gia súc nghiêm ngặt.

+ Có kế hoạch rửa chuồng, phun thuốc sát trùng và diệt ruồi, muỗi mỗi tháng 1 lần.

- Vệ sinh thức ăn và nước uống:

+ Thường xuyên kiểm tra thức ăn trước khi cho lợn ăn, thức ăn phải đảm bảo chất lượng không bị ôi thiu, thối, mốc...

+ Nước uống phải đủ sạch và không bị nhiễm bẩn.

Tiêm phòng cho lợn:

- Lợn nái:

+ Trước khi phối giống tiêm phòng đầy đủ các các loại vacxin phòng bệnh dịch tả, tụ huyết trùng, phó thương hàn...

+ Định kỳ tiêm phòng cho lợn nái các bệnh giả dại, parvovirus, viêm phổi theo sự hướng dẫn của nhà sản xuất.

- Lợn con:

+ Tiêm phòng đầy đủ các loại vacxin phòng bệnh thương hàn, tụ huyết trùng, dịch tả, sau 2 -3 tuần chích lặp lại lần 2.

+ Bắt buộc tiêm phòng bệnh lở mồm long móng và cấp giấy chứng nhận tiêm phòng bệnh lở mồm long móng theo sự hướng dẫn của trạm thú y địa phương.

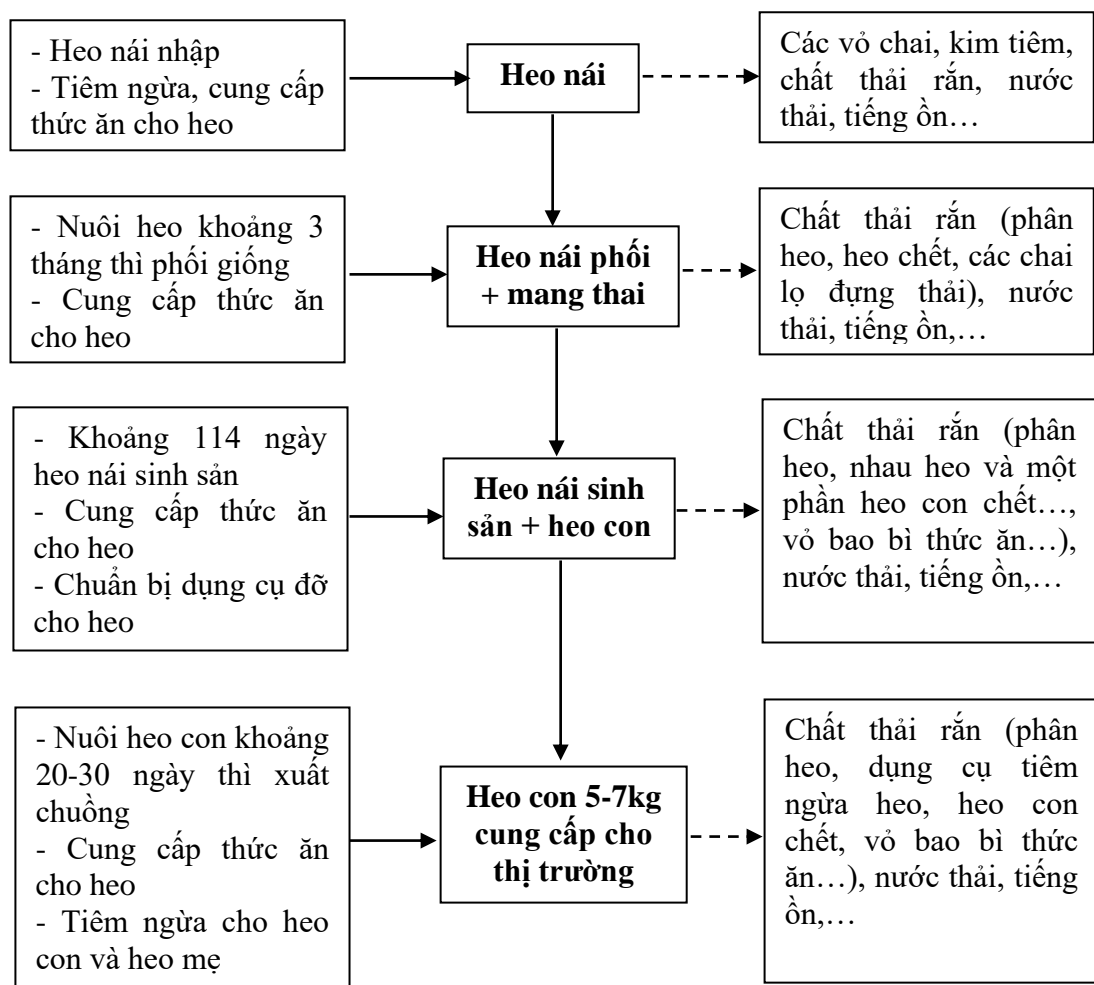

**Hình 1. Quy trình chăn nuôi**

## **b. Trồng cây ăn quả và cây nông nghiệp ứng dụng công nghệ cao**

### *\* Thiết lập vườn cây ăn quả*

Căn cứ điều kiện sinh thái, điều kiện vườn và kinh tế hộ để chọn các loại cây ăn quả phù hợp trồng. Sau khi đã định hướng trồng loại cây ăn quả nào cần thiết lập vườn ươm quả hợp lý.

Trước khi trồng khoảng 1 tháng đất phải được làm sạch cỏ, cày bừa kỹ, phân lô, xây dựng hệ thống đường chính, đường phụ tùy thuộc vào diện tích và địa hình của vườn. Các vườn quả cần được bố trí gần nguồn nước, chủ động tưới được nước trong điều kiện khô hạn, có rãnh thoát nước chống úng trong mùa mưa lũ.

Lập vườn quả trên đất dốc, cần tạo các luống bậc thang rộng 3-5 m theo đường đồng mức, các hàng cây bố trí theo hướng Bắc Nam.

Mỗi chủng loại cây ăn quả cần một diện tích thích hợp để phát triển, do vậy cần xác định mật độ trồng hợp lý. Diện tích thích hợp cho nhãn vải là 40-50m<sup>2</sup>/cây; cam quýt, mận, đào, hồng 20-25m<sup>2</sup>/cây.

### *\* Đào hố trồng cây*

Hố trồng cây ăn quả nên đào to, kích thước hố 1x1x1m hoặc 0,8x0,8x0,8m tùy thuộc vào tính chất của từng loại đất và địa hình. Nếu tầng đất dưới cứng

nhieu sỏi đá thì đào to rộng hơn thay vì đào sâu. Ở vùng đất nghèo dinh dưỡng cần đào hốc to rộng và sâu hơn. Khi đào hốc trồng cây ăn quả chú ý đổ riêng lớp đất màu phía trên về một bên lớp đất phía dưới về một bên.

*\* Bón phân lót và lấp hố*

Khi đào hố xong, phần đất màu của mỗi hố được trộn đều với 20-30kg phân chuồng hoai mục, 0,2-0,3kg đạm sunfat amôn, phân lân vi sinh hoặc hoặc 3kg phân lân nung chảy, 0,2 kg kali ( $K_2SO_4$ ) và 0.5-1kg vôi bột. Khi lấp hố cần cho 1 lớp đất đáy trước, sau đó mới cho hỗn hợp phân chuồng với đất xuống sau, vun thành vòng đất cao hơn so với mặt đất vườn 15-20 cm để khi đất lún cây không bị trũng, không bị úng nước, dễ chăm sóc, tránh được nấm bệnh Phytophthora.

*\* Trồng cây*

Dùng dao hoặc kéo cắt đáy và phá trên túi bầu, bỏ túi bầu ra. Lúc trồng chỉ cần đào một hố lớn hơn bầu cây một ít ở giữa vồng đất, đặt thẳng cây đã bỏ bầu, rồi lấy ngay phần đất vừa đào lên, lấp lại cho kín và nén nhẹ, không nên lấp đất quá cao phủ lên mắt ghép xuống.

*\* Chống cây và tưới nước*

Sau khi trồng cây xanh xong, dùng 1 hoặc 2 đoạn cây gỗ hoặc tre chống giữ cho cây luôn đứng thẳng. Cây chống cần cắm nghiêng và cách một khoảng nhất định với thân cây để tránh làm tổn thương bộ rễ cây. Dùng dây vải hoặc dây cao su (cắt từ xăm xe cũ) buộc vào cọc.

Sau khi trồng xong, cây phải được tưới nước ngay. Độ ẩm đất thường xuyên phải đạt 70% trong 15 ngày đầu để cây không chết, bộ rễ nhanh chóng tiếp xúc với đất, lượng nước tưới khoảng 10-15 lít/cây/ngày. Những ngày sau tùy thuộc vào độ ẩm đất, thời tiết có thể cách 2-3 ngày tưới 1 lần. Trước khi tưới nên chọc 2 lỗ 2 bên gốc cây để nước ngấm xuống dễ dàng. Chú ý không nên tưới vào thân cây tránh để cây bị ẩm dễ nhiễm bệnh Phytophthora.

*\* Phòng trừ sâu bệnh*

Sâu bệnh hại cây có múi: Rầy chổng cánh, Sâu vẽ bùa, Bướm phượng, Ngài chích hút, Rệp cam, Rệp sáp, Ruồi đục quả, Nhện đỏ, Nhện ống hại cam. Bệnh greening, Bệnh tristeza, Bệnh loét, Bệnh thối gốc rễ, Bệnh ghẻ cam.

Sâu bệnh hại cam: Nhện lông hung, Bọ xít, Sâu đục cuống quả vải, ve sầu bướm nâu, sâu đục thân, rệp muội màu vàng nâu, rệp muội nâu đen. Bệnh chết cây con trong vườn ươm.

Sâu bệnh hại bưởi: Rệp, Sâu đục thân, Ruồi đục quả. Bệnh chảy gôm, Bệnh thũng lá, bệnh phấn trắng, bệnh gỉ sắt, bệnh thối nâu, bệnh phòng lá.

### **3.3. Sản phẩm của cơ sở**

Hàng năm cung cấp 5.000 lợn giống cung cấp cho thị trường.

Trái cây ăn quả gồm gấc, cam, bưởi.

#### 4. Nguyên liệu, nhiên liệu, vật liệu, phế liệu, điện năng, hóa chất sử dụng, nguồn cung cấp điện, nước của cơ sở

##### a. Nhu cầu nguyên liệu

**Bảng 1. Nhu cầu sử dụng thuốc, vaccin tại trang trại**

TT	Nguyên, nhiên liệu	ĐVT	Số lượng	Mục đích sử dụng	Định mức
<b>I</b>	<b>Nguyên liệu đầu vào</b>				
1	Heo nái giống	Con/lứa	350		
2	Thức ăn dạng cám	Tấn/ngày	01	Nuôi dưỡng	
<b>II</b>	<b>Thuốc sát trùng, chế phẩm sinh học</b>				
1	EM	Lít/tháng	250	Sát trùng chuồng trại	Phun định kỳ 4 giờ/lần/ngày
<b>III</b>	<b>Vitamin</b>				
1	Vitamin E	Kg/lứa	150	Bổ sung dinh dưỡng	
2	Vitamin ADE	Kg/lứa	170		
<b>IV</b>	<b>Vaccin và thuốc các loại</b>				
1	Electrolyte	Liều/lứa	700	Phòng ngừa bệnh	Mỗi lần 2ml, Mỗi lứa 2 liều
2	Colistin + Amox	Liều/lứa	700		
3	ADE – Bcomplex	Liều/lứa	700		
4	Electrolyte + Vit C	Liều/lứa	700		
5	MultyEnzym	Liều/lứa	700		
6	Vaccine Dịch tả	Liều/lứa	700		
7	Vaccine FMD	Liều/lứa	700		
8	Giả dại	Liều/lứa	700		
9	Lỡ mồm long móng	Liều/lứa	700		
<b>Tổng</b>					

(Nguồn: Chủ trang trại)

##### b. Nhu cầu về nước

- Nhu cầu nước phục vụ chăn nuôi: định mức trung bình sử dụng chăn nuôi lợn nái là 2,06m<sup>3</sup>/100 con/ngày. Đối với lợn con nhu cầu sử dụng nước khoảng 1m<sup>3</sup>/100 con/ngày. Nhu cầu sử dụng nước chăn nuôi là:  $Q_{cn} = (350 \times 2,06)/100 + (580 \times 1)/100 = 13m^3/ngày$ .

- Nước phục vụ sinh hoạt công nhân viên: Nhu cầu sử dụng nước cho 1 người là 100l/người/ngày (theo TCVN 13606:2023 Cấp nước – mạng lưới đường ống và công trình – yêu cầu thiết kế), số lượng công nhân viên là 10 người, lượng nước sử dụng là:  $10 \times 100/1000 = 1m^3/ngày$ .

- Nước sử dụng vệ sinh chuồng trại với khối lượng ước tính là 12m<sup>3</sup>/ngày.

- Nước sử dụng tưới cây sử dụng trong ngày là 05m<sup>3</sup>/ngày.

Trong các nhu cầu sử dụng nước trên đối với nước sử dụng chăn nuôi, sinh hoạt của nhân viên và vệ sinh chuồng trại là nước thải, lượng nước thải tính toán là 100% lượng nước cấp do vậy lưu lượng nước thải của cơ sở là 26m<sup>3</sup>/ngày.

Nước dùng cho sản xuất: Sử dụng hệ thống cấp nước từ 02 nguồn; nguồn thứ nhất từ 02 giếng khoan bơm vào téc nước sau đó được truyền đến các thiết bị cần cung cấp, nguồn thứ 02 lấy từ hồ chứa nước trong trang trại, nước mưa chảy tràn được dẫn về hồ chứa sau đó được bơm lên bể lọc nước được bố trí cát sỏi để lọc, nước sau đó được bơm sử dụng trong trại.

### ***c. Nhu cầu sử dụng nguyên liệu khác***

- Đối với hoạt động chăn nuôi:

+ Thức ăn cho lợn: Trung bình mỗi con lợn nái tiêu thụ 2,3kg/con/ngày, lượng thức ăn theo tính toán là 0,805 tấn/ngày; Thức ăn cho lợn con tiêu thụ 0,42kg/con/ngày, lượng thức ăn cho lợn con theo tính toán là 0,243 tấn/ngày; Tổng khối lượng thức ăn trong một ngày là 1,048 tấn/ngày. Nguồn thức ăn mua từ Tổng công ty Khoáng sản và Thương mại Hà Tĩnh.

+ Nhu cầu sử dụng dầu chạy máy phát điện: Trang trại còn sử dụng 01 máy phát điện dự phòng có công suất là 75KVA để đề phòng trong trường hợp mất điện. Trung bình mức tiêu thụ dầu để sử dụng phát điện là 20l dầu DO/tiếng phát điện. Lượng dầu lớn nhất sử dụng trong tháng là 100l/tháng. Dầu được mua từ các trạm xăng dầu trên địa bàn.

+ Nhu cầu sử dụng hóa chất: Trang trại sử dụng hóa chất Clorine để phục vụ vận hành hệ thống xử lý nước thải với khối lượng 0,1kg/ngày.

- Đối với hoạt động trồng cây ăn quả

+ Phân vô cơ gồm phân tổng hợp NPK: định mức bón 2,5kg/cây/năm, số lượng cây ăn quả tại trang trại là 500 cây, khối lượng phân bón cần sử dụng là 1.250kg/năm.

+ Phân hữu cơ lấy từ hoạt động ủ phân lợn tại trang trại: định mức 2kg/cây/năm, khối lượng phân bón hữu cơ cần sử dụng là 1 tấn/năm.

+ Thuốc bảo vệ thực vật: định mức sử dụng 5lit/ha (diện tích trồng cây ăn quả 2,4ha), tương đương 12,5 lít/năm.

## **5. Các thông tin khác liên quan đến cơ sở**

### ***5.1. Vị trí trang trại***

Trang trại kinh tế tổng hợp và chăn nuôi lợn nái của hộ ông Nguyễn Huy Hùng được xây dựng trên khu đất thuộc núi Trọc, vùng Bọm Hỏm, thôn Đông Thạc, xã Kim Song Trường, huyện Can Lộc, tỉnh Hà Tĩnh với các vị trí tiếp giáp như sau:

- Phía Bắc giáp đường giao thông;
- Phía Nam giáp đất trang trại;
- Phía Đông giáp đồi núi;



- Phía Tây giáp đường giao thông.



**Hình 2. Vị trí trang trại trên khu đất**

### 5.2. Bố trí các hạng mục công trình của cơ sở

Diện tích xây dựng cơ sở 47.734m<sup>2</sup> công trình gồm các hạng mục như sau:

**Bảng 2. Danh mục các công trình tại cơ sở**

TT	Các hạng mục công trình	Khối lượng	Đơn vị
<b>I</b>	<b>Hạng mục kết cấu hạ tầng và công trình phụ trợ</b>		
1	Cổng chính	01	Cái
2	Hệ thống đường dây điện 0,4kV	01	Hệ thống
3	Sân đường nội bộ	-	-
4	Trạm bơm nước	02	Cái
<b>II</b>	<b>Hạng mục phục vụ sản xuất, kinh doanh</b>		
1	Nhà bảo vệ	18	m <sup>2</sup>
2	Nhà khử trùng	360	m <sup>2</sup>
3	Văn phòng điều hành	115	m <sup>2</sup>
4	Nhà ăn tập thể	120	m <sup>2</sup>
5	Nhà kho	135	m <sup>2</sup>
6	Nhà vệ sinh	25	m <sup>2</sup>
7	Nhà lợn con cai sữa	515	m <sup>2</sup>
8	Nhà lợn nái đẻ	680	m <sup>2</sup>
9	Nhà lợn mang thai	650	m <sup>2</sup>
10	Nhà cách ly	260	m <sup>2</sup>

<b>III Hạng mục công trình bảo vệ môi trường</b>			
1	Hồ sinh học	02	Cái
2	Bể biogas	01	Bể
3	Nhà chứa phân	60	m <sup>2</sup>
4	Hệ thống cây xanh	-	-

### 5.3. Hiện trạng các công trình trong cơ sở

- Hiện trạng công trình chính

+ Các khu nhà chức năng như nhà làm việc, nhà ở công nhân được xây dựng kiên cố bằng tường gạch bao xung quanh, chiều cao 1 tầng, mái lợp tôn.

+ Chuồng nuôi: Khu chuồng lợn nái để có diện tích ô chuồng là 2,3mx1,65m, khung chuồng làm cho lợn con qua lại hai bên dễ dàng. Khung làm bằng kim loại. Nền chuồng làm bằng xi măng có độ dốc 2%, diện tích chuồng nái con 5m<sup>2</sup>/con, có máng ăn, núm uống nước tự động. Ngoài chuồng có rãnh thoát phân. Trang trại có 04 chuồng nuôi với diện tích 2.655m<sup>2</sup> trong đó nhà lợn con cai sữa 02 chuồng tổng diện tích 1325,0m<sup>2</sup>, nhà lợn nái đẻ 680,0m<sup>2</sup>, nhà lợn mang thai 650m<sup>2</sup>, chiều cao chuồng tính từ mặt nền chuồng đến mái là 3,5m, mỗi chuồng rộng 10m và dài 90m, xây tường gạch bao quanh.

- Các công trình phụ trợ:

+ Trạm biến áp: trang trại có 01 trạm biến áp 1250KVA – 35/0,4KV có vị trí gần khu vực nhà làm việc.



+ Hệ thống điện mặt trời: được lắp đặt trên hệ thống mái của trại chăn nuôi, hệ thống mái khu vực trồng cây ăn quả cung cấp điện cho toàn khu vực dự án.

+ Hệ thống các hồ chứa nước: khu vực trang trại gồm có 5 hồ chứa được sử dụng cho mục đích chứa nước từ nước mưa trên bề mặt, nước sử dụng cho các



mục đích chủ yếu là phục vụ tưới, vệ sinh chuồng trại, nuôi cá. Hồ được đào sâu trên bề mặt, đắp bằng đất nén chặt, bờ được gia cố bằng xi măng hoặc đất đắp để ngăn ngừa sạt lở.



#### **5.4. Các văn bản pháp lý liên quan**

- Quyết định số 1098/QĐ-UBND ngày 10/6/2014 của UBND huyện Can Lộc về việc chấp nhận chủ trương đầu tư xây dựng trang trại kinh tế tổng hợp và chăn nuôi lợn của ông Nguyễn Huy Hùng và Trần Song Khoa tại vùng Bọng Hỏm, xóm Đông Thạc, xã Trường Lộc, huyện Can Lộc, tỉnh Hà Tĩnh.

- Quyết định số 2493/QĐ-UBND ngày 23/9/2020 của UBND huyện Can Lộc về việc điều chỉnh Quyết định số 1098/QĐ-UBND ngày 10/6/2014 của UBND huyện Can Lộc về việc chấp nhận chủ trương đầu tư xây dựng trang trại kinh tế tổng hợp và chăn nuôi lợn của ông Nguyễn Huy Hùng tại vùng Bọng Hỏm, xóm Đông Thạc, xã Trường Lộc, huyện Can Lộc, tỉnh Hà Tĩnh.

- Quyết định số 200/QĐ-UBND ngày 14/01/2015 của UBND tỉnh về việc phê duyệt Báo cáo đánh giá tác động môi trường của Dự án “Trang trại kinh tế tổng hợp và chăn nuôi lợn nái quy mô 350 con tại xã Trường Lộc, huyện Can Lộc”.

## **Chương II**

# **SỰ PHÙ HỢP CỦA CƠ SỞ VỚI QUY HOẠCH, KHẢ NĂNG CHỊU TẢI CỦA MÔI TRƯỜNG**

### **1. Sự phù hợp của cơ sở với quy hoạch bảo vệ môi trường quốc gia, quy hoạch tỉnh, phân vùng môi trường**

- Dự án phù hợp với Quyết định số 857/QĐ-UBND ngày 17/3/2020 của UBND tỉnh về việc phê duyệt đề án quy hoạch xây dựng vùng huyện Can Lộc, tỉnh Hà Tĩnh đến năm 2035, tầm nhìn đến năm 2050:

+ Trung tâm kinh tế Kim Song Trường: Là khu trung tâm xã mới có Huyện lộ 34 và Huyện lộ 36 đi qua và gần tuyến Quốc lộ 15, khu vực này dự kiến có nhiều tiềm năng, động lực để phát triển trở thành trung tâm kinh tế phía Tây Bắc của huyện. Diện tích khu trung tâm phức hợp này quy hoạch khoảng 120 ha, bao gồm các chức năng thương mại dịch vụ, công nghiệp tiểu thủ công nghiệp; đất phát triển dân cư nông thôn, đất hành chính hạ tầng xã hội.

Theo Quyết định số 1363/QĐ-TTg ngày 08/11/2022 của Thủ tướng Chính Phủ về việc phê duyệt Quy hoạch tỉnh Hà Tĩnh thời kỳ 2021 - 2030, tầm nhìn đến năm 2050, vị trí thực hiện dự án phù hợp với các quy hoạch do các cơ quan có thẩm quyền phê duyệt:

- Phân vùng bảo vệ môi trường:

+ Dự án không nằm trong vùng bảo vệ nghiêm ngặt: không nằm trong vùng có nguồn nước mặt được dùng cho mục đích cấp nước sinh hoạt theo quy định của pháp luật về tài nguyên nước; Khu bảo tồn thiên nhiên theo quy định của pháp luật về đa dạng sinh học, lâm nghiệp và thủy sản; Khu vực bảo vệ 1 của di tích lịch sử - văn hóa theo quy định của pháp luật về di sản văn hóa; Vùng lõi của di sản thiên nhiên theo quy định của pháp luật về bảo vệ môi trường. Vùng thuộc dãy Trường Sơn, đa dạng sinh học, tập trung nước của các sườn dốc, núi cao dọc biên giới Việt Lào.

+ Dự án không nằm trong vùng hạn chế phát thải như: Vùng đệm của các vùng bảo vệ nghiêm ngặt; Hành lang bảo vệ nguồn nước mặt được dùng cho mục đích cấp nước sinh hoạt theo quy định của pháp luật về tài nguyên nước; Khu vực có yếu tố nhạy cảm về môi trường dễ bị tổn thương trước tác động của ô nhiễm môi trường khác cần được bảo vệ). Vùng cát ven biển và đới biển nông ven bờ; vùng đồng bằng ven biển và vùng gò đồi xen thung lũng trung tâm.

### **2. Sự phù hợp của cơ sở đối với khả năng chịu tải của môi trường**

Nước thải của cơ sở gồm nước thải sinh hoạt của cán bộ công nhân viên và nước thải chăn nuôi từ hoạt động nuôi lợn. Nước thải sinh hoạt sau xử lý sơ bộ bằng bể phốt 03 ngăn được xả vào hệ thống thoát nước chung của khu vực, nước thải chăn nuôi qua hệ thống xử lý nước thải tập trung thoát ra mương

thoát nước khu vực.

Nước thải sau khi xử lý đạt quy chuẩn cho phép về nước thải do vậy khả năng gây ảnh hưởng đến dòng chảy của hệ thống thoát nước là rất ít.

Qua kết quả phân tích định kỳ cho thấy chất lượng nước thải đều nằm trong quy chuẩn cho phép nên hệ thống xử lý nước thải vẫn hoạt động ổn định trong giai đoạn vận hành.

Đối với nguồn nước từ hệ thống thoát nước khu vực chủ yếu sử dụng cho mục đích thoát nước mặt không sử dụng cho mục đích cấp nước sinh hoạt.

Đối với các yếu tố trên việc xả nước thải vào nguồn nước của cơ sở hoàn toàn phù hợp với khả năng chịu tải của môi trường khu vực.

### Chương III

## KẾT QUẢ HOÀN THÀNH CÁC CÔNG TRÌNH, BIỆN PHÁP BẢO VỆ MÔI TRƯỜNG CỦA CƠ SỞ

### 1. Công trình, biện pháp thoát nước mưa, thu gom và xử lý nước thải

#### 1.1. Thu gom, thoát nước mưa

Nước mưa từ mái nhà, khu vực chuồng trại được chảy tràn trên bề mặt theo độ dốc về hồ chứa trong khu vực trang trại.

Nước mưa trên nền được dẫn thoát nước theo các rãnh thoát về hồ chứa nước trong khuôn viên trang trại.



Hình 3. Hồ chứa nước trong trang trại

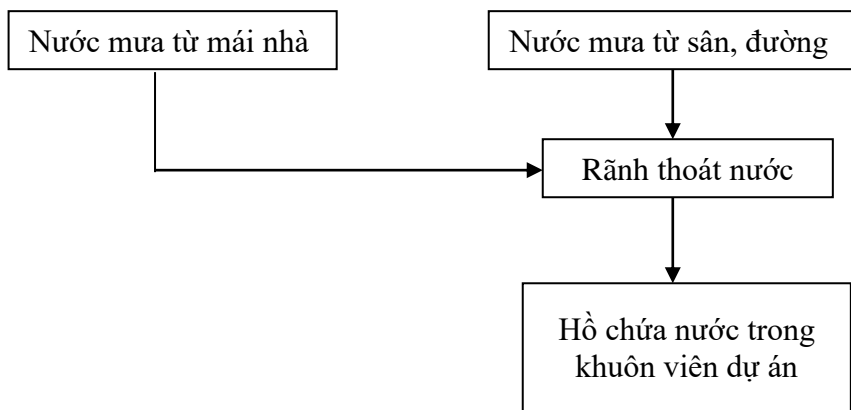

Hình 4. Sơ đồ hệ thống thoát nước mưa tại cơ sở

#### 1.2. Thu gom, thoát nước thải

##### a. Công trình thu gom nước thải:

- Nước thải sinh hoạt

Theo tính toán lưu lượng nước thải sinh hoạt tại trang trại dùng cho 10

công nhân viên làm việc là  $01\text{m}^3/\text{ngày}$ , lưu lượng nước thải tính toán bằng 100% lượng nước cấp. Nước thải sinh hoạt khu vệ sinh được gom vào bể tự hoại 03 ngăn bằng ống PVC D60mm có chiều dài 3m để xử lý sau đó thoát cùng nước thải sinh hoạt khác ra hệ thống các bể lắng để xử lý tiếp theo.

Nước thải sinh hoạt khu nhà ăn và nhà ở công nhân viên được thu gom về hệ thống các bể lắng để lắng lọc sau đó thoát ra hệ thống thoát nước khu vực.

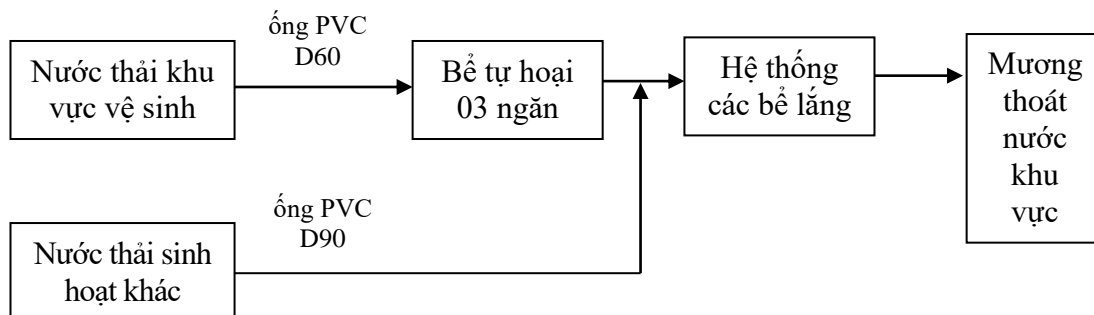

**Hình 5. Sơ đồ thu gom nước thải sinh hoạt**

*- Nước thải chăn nuôi*

Nước thải chăn nuôi gồm nước thải từ ăn uống tắm rửa cho heo và vệ sinh chuồng trại lưu lượng là  $16\text{m}^3/\text{ngày}$ . Nước thải chăn nuôi chủ yếu là nước tiểu, nước vệ sinh chuồng trại,... được thu gom bằng hệ thống mương dẫn bằng bê tông hờ (kích thước mương B200, tổng chiều dài khoảng 1.000m) dẫn về hệ thống xử lý nước thải gồm hầm biogas và hệ thống xử lý nước thải tập trung. Nước thải sau xử lý đạt 62-MT:2016/BTNMT, cột B nước thải sau xử lý được dẫn ra mương thoát nước khu vực.

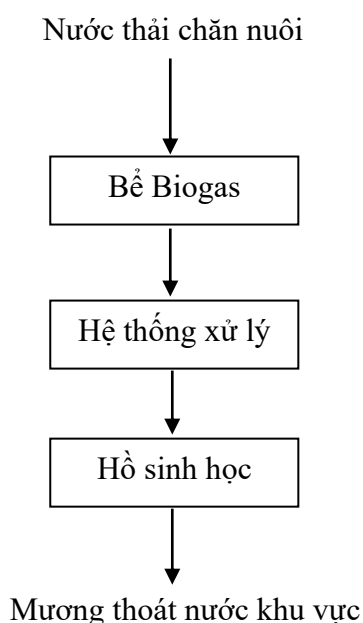

**Hình 6. Sơ đồ thu gom nước thải chăn nuôi**

**b. Công trình thoát nước thải:**

*Nước thải chăn nuôi:* Nước thải sau hệ thống xử lý nước thải được dẫn qua ao sinh học sau đó dẫn bằng ống thoát PVC D90 dài 80m về hệ thống thoát nước khu vực.

### Nước thải sinh hoạt:

- Đối với khu vực trang trại chăn nuôi: Nước thải khu nhà vệ sinh được thu gom về bể tự hoại chôn ngầm rồi cùng với nước thải sinh hoạt từ hoạt động rửa tay chân, rửa nguyên liệu nấu ăn, rửa chén bát... về hệ thống 02 bể lắng, nước sau hệ thống bể lắng được dẫn về mương thoát nước khu vực.

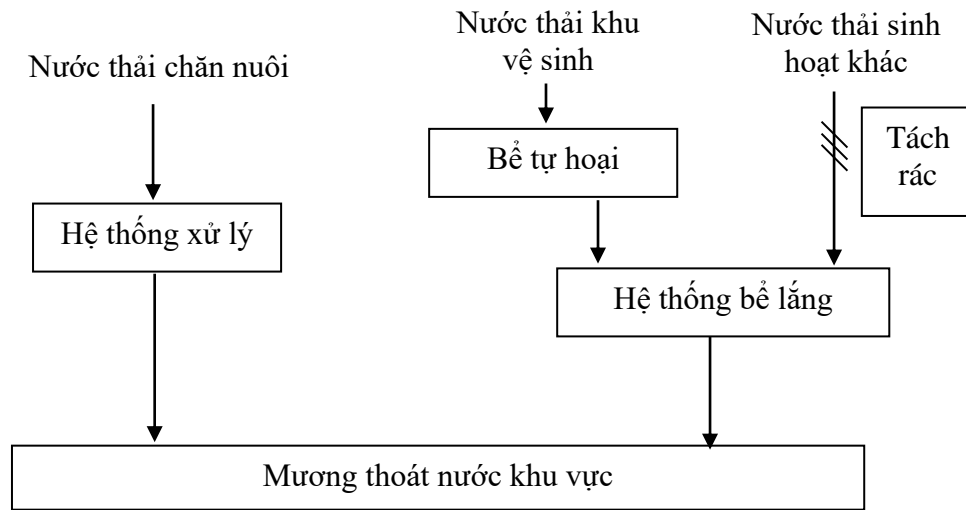

Hình 7. Sơ đồ hệ thống thu gom nước thải tại cơ sở

### 1.3. Xử lý nước thải

#### 1.3.1. Công trình xử lý nước thải sinh hoạt

##### a. Xử lý nước thải sinh hoạt sơ bộ

###### \* Quy mô công trình

- Cơ sở xây dựng 01 bể tự hoại chôn ngầm ba ngăn đặt tại khu vực nhà điều hành.

+ Dung tích bể tự hoại là  $18,9m^3$ .

+ Kích thước cụ thể Dài×rộng×sâu =  $3,5m \times 3,0m \times 1,8m$ .

Định kỳ bổ sung các chế phẩm vi sinh vào bồn cầu xả nước để dẫn men vi sinh vào bể phốt ba ngăn nhằm nâng cao hiệu quả xử lý cho bể tự hoại; Định kỳ 05 năm/lần thuê đơn vị có chức năng thông hút và nạo vét bùn cặn tại bể tự hoại.

###### \* Thuyết minh quy trình xử lý

Bể tự hoại ba ngăn được xây ngầm dưới đất là một công trình đồng thời làm hai chức năng: lắng và phân huỷ chất hữu cơ. Nước thải theo đường ống thu gom được đưa vào ngăn thứ nhất của bể tự hoại. Tại đây nước thải chảy qua ngăn thứ 2 còn các chất hữu cơ dạng rắn lắng xuống đáy ngăn thứ nhất để phân huỷ. Dưới tác động của các vi sinh vật kỵ khí, các chất hữu cơ dạng rắn và dạng hoà tan bị phân huỷ, một phần tạo thành các chất khí và một phần tạo thành các chất vô cơ không độc. Nước thải chảy qua ngăn thứ hai để lắng một khoảng thời gian sau đó qua ngăn thứ 3 có thiết kế một số vật liệu lọc ở đây sử dụng than củi trước khi thoát vào hệ thống thoát nước chung của cơ sở.

Vật liệu lọc sử dụng: than củi và than xỉ.



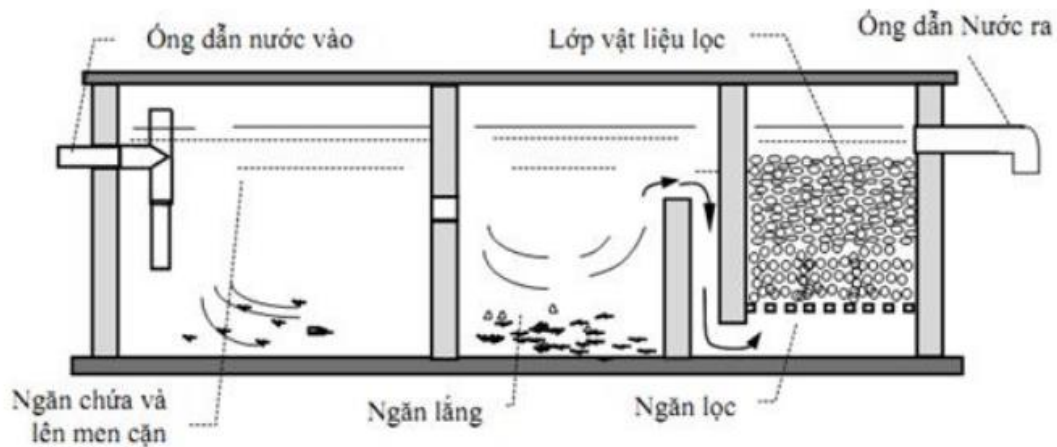

**Hình 8. Nguyên lý hoạt động của bể tự hoại**

**b. Hệ thống các bể lắng nước thải sinh hoạt**

Tại khu vực nhà điều hành trang trại đã lắp đặt hệ thống 02 bể lắng nối tiếp nhau nhằm xử lý nước thải sinh hoạt.

**\* Quy mô công trình**

Trang trại lắp đặt 03 bể lắng nước thải bằng bê tông cốt thép. Dung tích 02 bể đường kính D1000 là 0,8m<sup>3</sup>, dung tích bể thứ 3 đường kính D1200 là 1,2m<sup>3</sup> tổng dung tích 03 bể lắng là 3,2m<sup>3</sup>.

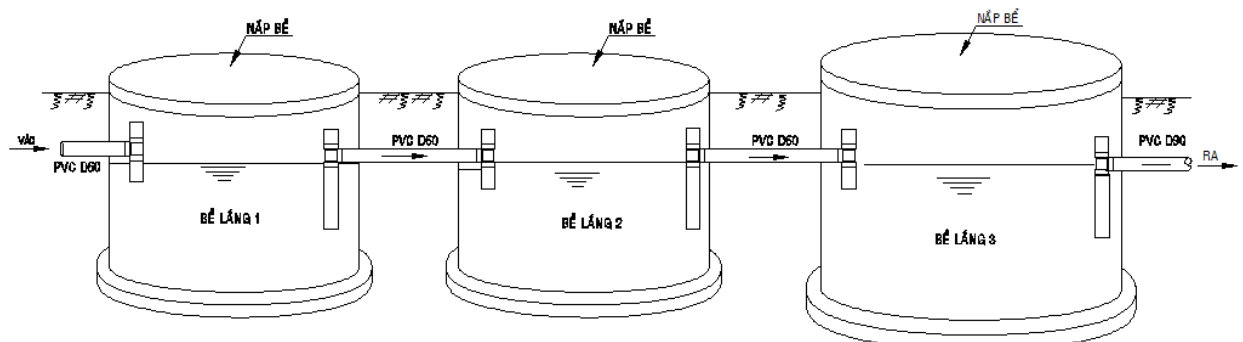

**Hình Error! No text of specified style in document.9. Hệ thống các bể lắng nước thải sinh hoạt**

**\* Thuyết minh quy trình xử lý**

Nước thải được dẫn vào bể lắng tại đây các chất rắn lơ lửng dưới tác dụng của trọng lực chìm xuống đáy bể, phần nước trong phía trên được dẫn qua các bể lắng tiếp theo. Qua quá trình lắng nước thải giảm phần lớn chất rắn lơ lửng và được thải ra ngoài môi trường tiếp nhận.

**1.3.2. Công trình xử lý nước thải chăn nuôi tập trung**

**\* Quy mô công trình**

Công trình xử lý nước thải chăn nuôi có quy mô 80m<sup>3</sup>/ngày đêm sử dụng công nghệ xử lý sinh học thiếu khí và hiếu khí.

**\* Công nghệ xử lý**

Xử lý yếm khí và khử trùng

Sơ đồ công nghệ như sau:

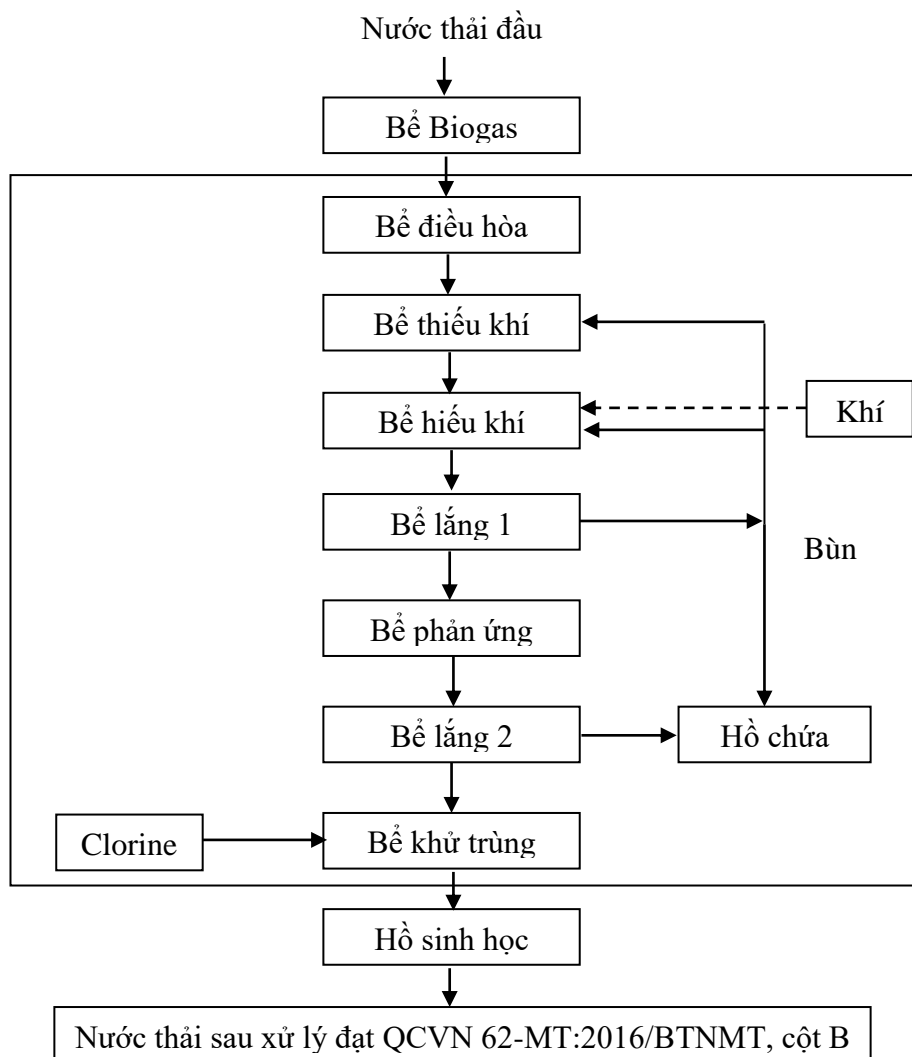

**Hình 10. Sơ đồ công nghệ hệ thống XLNT chăn nuôi**

**\* Thuyết minh quy trình xử lý**

Nước thải từ khu vực các chuồng trại được thu gom bằng hệ thống mương dẫn về bể biogas để xử lý.

**Bể biogas:** Tại hầm biogas vi sinh vật phân huỷ các chất tổng hợp và khí được sinh ra gồm metan ( $\text{CH}_4$ ), nitơ ( $\text{N}_2$ ), cacbon dioxit ( $\text{CO}_2$ ) và hydro sulphate ( $\text{H}_2\text{S}$ ). Trong đó, khí  $\text{CH}_4$  có thể cháy được. Khi nước thải xử lý ở hầm biogas 30 ngày thì BOD, COD giảm khoảng 60%. Trong hầm Biogas, dưới sự tác động của các loại vi sinh vật kỵ khí sẽ lên men nước thải, làm giảm hàm lượng các chất ô nhiễm có trong nước thải. Hầm Biogas là một hệ thống tự động, khi khí được sinh ra trong hầm phân huỷ, lượng khí này sẽ đẩy cặn bã vào bể áp lực và ống nạp nhiên liệu. Khi mở van thì chất cặn bã trong bể áp lực và ống nạp nhiên liệu sẽ đẩy khí ra để sử dụng.

**Bể điều hòa:** Bể điều hòa giữ nhiệm vụ điều hòa lưu lượng và ổn định nồng độ trước khi đưa nước thải đến các công trình đơn vị phía sau. Tạo điều kiện cho các công trình phía sau ổn định và đạt được hiệu quả xử lý cao.

**Bể thiếu khí:** Khi nước thải được dẫn vào bể thiếu khí, tại đây sẽ diễn ra các phản ứng Nitrat hóa và Photphorit.

Trong quá trình xử lý sinh học thiếu khí tại bể thiếu khí, chủng vi khuẩn Acinetobacter sẽ được tham gia vào nhằm hỗ trợ chuyển hóa các hợp chất hữu cơ chứa Photpho thành hợp chất mới loại bỏ hoàn toàn Photpho, giúp các vi sinh vật hiếu khí dễ dàng phân hủy hơn. Còn vi khuẩn Nitrosomonas và Nitrobacter có chức năng hỗ trợ khử Nitrat hiệu quả. Các phản ứng được diễn ra theo phương trình sau:

Quá trình Nitrat hóa diễn ra như sau: Trong môi trường thiếu oxy, các loại vi khuẩn này sẽ khử Nitrat ( $\text{NO}_3^-$ ) và Nitrit ( $\text{NO}_2^-$ ) theo chuỗi chuyển hóa:

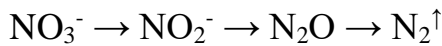

Khí nitơ phân tử  $\text{N}_2$  tạo thành sẽ thoát khỏi nước và ra ngoài. Như vậy là nitơ đã được xử lý.

Quá trình Photphorit hóa: Các hợp chất hữu cơ chứa Photpho sẽ được hệ vi khuẩn chuyển hóa thành các hợp chất mới không chứa Photpho và các hợp chất có chứa Photpho nhưng dễ phân hủy đối với chủng loại vi khuẩn hiếu khí.

**Bể hiếu khí:** Nước thải sau khi xử lý tại bể thiếu khí, được tự chảy qua bể hiếu khí, tiếp tục xử lý.

Tại bể hiếu khí nhờ vào quá trình hoạt động sinh trưởng và phát triển của vi sinh vật hiếu khí. Vi sinh vật sử dụng chất hữu cơ làm chất nền và các chất dinh dưỡng Nitơ và Photpho chuyển hóa thành sinh khối của vi sinh vật, vì vậy tại đây hầu hết chất ô nhiễm được chuyển hóa.

Quá trình phân hủy các chất ô nhiễm xảy ra khi nước thải tiếp xúc với bùn trong điều kiện sục khí liên tục. Việc sục khí nhằm đảm bảo các yêu cầu cung cấp đủ lượng oxy một cách liên tục và duy trì bùn hoạt tính ở trạng thái lơ lửng. Mục đích của quá trình này là dựa vào hoạt động sống và sinh sản của vi sinh vật để ổn định chất hữu cơ làm keo tụ các hạt cặn lơ lửng không lắng được.

**Bể lắng 1:** Nước thải sau khi được xử lý tại bể hiếu khí chuyển hóa các chất ô nhiễm thành sinh khối của vi sinh vật, nước thải sẽ tự chảy qua bể lắng sinh học nhằm tách bùn sinh học có trong dòng nước thải, lắng những bông bùn trong quá trình xử lý vi sinh. Nước thải sẽ được phân phối vào ống trung tâm, nhờ trọng lực bùn sẽ lắng xuống đáy bể, Nước trong sẽ chảy tràn bề mặt và theo hệ thống máng thu nước. Sau đó nước thải được dẫn đến bể phản ứng

Bùn sau bể lắng sẽ được hồi lưu lại bể hiếu khí nhằm duy trì nồng độ bùn trong bể, một phần được hồi lưu về bể thiếu khí nhằm cung cấp thêm chất hữu cơ cho quá trình khử Nitơ trong nước. Phần bùn dư được đưa về hồ chứa bùn với mục đích phân hủy bùn. Lượng cặn trong bể chứa bùn sẽ được hút định kỳ đi xử lý.

**Bể phản ứng:** Có chức năng khuấy trộn nước thải với hóa chất trợ lắng tăng hiệu quả lắng của bể lắng 2.

**Bể lắng 2:** Nước thải sau bể phản ứng đã được trộn với hóa chất trợ lắng, các chất rắn lơ lửng dưới tác dụng của trọng lực lắng xuống đáy bể. Nước trong

phần trên bể được dẫn qua bể khử trùng để khử khuẩn. Bùn tại đáy bể được bơm về hồ chứa bùn.

**Bể khử trùng:** nước thải được khuấy trộn hóa chất khử trùng Clorine qua bơm định lượng để loại bỏ vi sinh vật trong nước thải.

**Hồ sinh học:** Nước thải được lưu trong hồ sinh học trong một khoảng thời gian nhất định, tại hồ sinh học xảy ra quá trình lắng và quá trình phân hủy hiếu khí tại mặt hồ và kỵ khí ở đáy hồ. Nước thải từ hồ sinh học được dẫn ra nguồn tiếp nhận nước thải.

**\* Công trình hệ thống xử lý nước thải tập trung**

TT	Hạng mục	Kích thước (m)	Số lượng
1	Hầm Biogas	2.000m <sup>3</sup> /bể	02
2	Bể điều hòa	9,06x1,45x5,0	01
3	Bể thiếu khí	9,06x3,0x5,0	01
4	Bể hiếu khí	9,06x4,2x5,0	01
5	Bể lắng 1	3,1x3,1x5,0	01
6	Bể lắng 2	3,1x3,1x5,0	01
7	Bể phản ứng	1,52x1,32x5,0	01
8	Bể khử trùng	1,52x1,32x5,0	01
9	Hồ chứa bùn	300m <sup>2</sup>	01
10	Hồ sinh học	400m <sup>2</sup>	01

*Nguồn: bản vẽ hoàn công hệ thống xử lý nước thải*

**2. Công trình, biện pháp xử lý bụi, khí thải**

Thành phần của khí thải gây mùi hôi trong quá trình chăn nuôi chủ yếu là mùi của các hợp chất hữu cơ, bao gồm: H<sub>2</sub>S, NH<sub>3</sub>, CO<sub>2</sub>... Bụi và khí thải từ phương tiện vận chuyển nguyên liệu và sản phẩm; Bụi và khí thải từ máy phát điện dự phòng. Để giảm thiểu chất thải khí chủ cơ sở thực hiện các biện pháp sau:

- Thiết kế xây dựng các trại nuôi đảm bảo kín và lắp đặt 6 quạt hút ở mỗi dãy chuồng để đảm bảo không gian trong chuồng luôn phải đảm bảo được thông thoáng.

- Thực hiện tốt việc vệ sinh chuồng trại bằng phương pháp xịt rửa, thu gom phân định kỳ không để phát tán ra môi trường bên ngoài.

- Trồng cây xanh quanh khu vực cơ sở dọc hàng rào và trong khuôn viên trang trại, khoảng cách cây xanh 2m, cây xanh được trồng trong trang trại là cây xoài, keo...

- Thường xuyên xịt chế phẩm sinh học EM khử mùi bên trong và bên ngoài các dãy chuồng nuôi, định kỳ 2 ngày/lần.

- Xây tường bao quanh trang trại độ cao tường 2m nhằm chắn gió, giảm phát tán mùi hôi, bụi bẩn.

Khí thải từ hầm biogas được thu gom bằng đường ống HDPE D25 dẫn về

bếp để tận dụng nấu nướng tại cơ sở.

### **3. Công trình, biện pháp lưu giữ, xử lý chất thải rắn thông thường**

#### **3.1. Chất thải rắn sinh hoạt**

Chủ đầu tư đã bố trí 02 thùng rác 60L đặt dọc đường giao thông nội bộ, xung quanh và trong khu vực trại để thu gom rác thải. Trang trại tập trung rác thải hàng ngày, phân loại sau đó xử lý bằng các phương pháp như sau:

- Đối với chất thải rắn tái chế gồm các loại như túi nilon, hộp catton, vỏ lon... được tập trung đựng trong thùng chứa lưu tại kho, sau một khối lượng nhất định sẽ được đem bán cho người thu gom phế liệu trên địa bàn.

- Đối với chất thải rắn không tái chế như chất rắn hữu cơ được chôn lấp trong khuôn viên trang trại, sau thời gian phân hủy được sử dụng để bón cho cây trồng.

- Đối với chất rắn không tái chế được công ty thu gom và hợp đồng với hợp tác xã môi trường địa phương thu gom vận chuyển.

#### **3.2. Chất thải rắn sản xuất thông thường**

- Bao bì đựng thức ăn: Lượng thức ăn tiêu thụ hằng ngày khoảng 1 tấn/ngày, ước tính lượng bao bì phát sinh khoảng 20 bao thức ăn (50kg thức ăn/bao bì). Khối lượng bao bì được ước tính như sau: 20 bao/ngày x 0,2 kg/bao = 4 kg/ngày. Toàn bộ lượng bao bì đựng thức ăn phát sinh hằng ngày sẽ được thu gom toàn bộ và lưu chứa trong kho của trang trại và sử dụng để lưu chứa phân. Đối với các loại bao bì rách không tái sử dụng trở lại sẽ được thu gom và hợp đồng thu gom với đơn vị thu gom rác trên địa bàn vận chuyển xử lý.

- Bùn thải từ hầm ủ biogas: Sẽ được lấy ra định kỳ sau thời gian 6 năm, lượng bùn được lấy ra khoảng 80% thể tích bùn có trong hầm chứa, tải lượng bùn sau mỗi đợt lấy khoảng 1.000 m<sup>3</sup>. Và sẽ được trang trại tiến hành phun chế phẩm xử lý mùi hôi Enchoice nhằm giảm thiểu mùi hôi phát tán ra môi trường xung quanh. Phương pháp lấy bùn thải, sử dụng máy hút thông qua ống nạp để hút khoảng 80 - 85% lượng bùn ra khỏi hầm ủ biogas, để lại khoảng 15-20% lượng bùn trong bể để làm chất môi giúp cho quá trình sinh khí được diễn ra nhanh hơn. Toàn bộ lượng bùn sẽ được đơn vị thu gom vận chuyển đi xử lý theo đúng quy định.

- Bùn từ quá trình nạo vét ao sinh học: Mỗi 2 năm 1 lần chủ trang trại sẽ nạo vét bùn trong các ao sinh học để đảm bảo các ao sinh học không bị bồi lắng. Thông thường lượng bùn được sên sẽ có độ sâu khoảng 10-20cm. Tổng lượng bùn phát sinh trong ao khoảng 60m<sup>3</sup>/lần nạo vét (diện tích hồ chứa bùn là 300 m<sup>2</sup> x 0,2 m độ sâu nạo vét = 60m<sup>3</sup>). Và sẽ được chủ cơ sở sử dụng để bón cho cây trồng.

- Phân heo: Khối lượng phân thải ra từ gia súc khoảng 70% với lượng thức ăn ban đầu, tổng lượng phân phát sinh trung bình là: 1 tấn/ngày, tương đương 0,7 tấn/ngày. Phân heo cùng với nước thải trong quá trình chăn nuôi cùng nước

thải vệ sinh chuồng trại dẫn vào hệ thống bể biogas để xử lý.

- Xác heo chết (không do dịch bệnh): sẽ được chôn trong khuôn viên trang trại. Lợn chết do dịch bệnh được trang trại thực hiện tiêu hủy theo Thông tư 07/2016/TT-BNNPTNT ngày 31/5/2016 của Bộ Nông nghiệp và Phát triển nông thôn Quy định về phòng, chống dịch bệnh động vật trên cạn, Thông tư 24/2019/TT-BNNPTNT ngày 24/12/2019 của Bộ Nông nghiệp và Phát triển nông thôn sửa đổi Thông tư 07/2016/TT-BNNPTNT ngày 31/5/2016: đào một hố hủy xác trong khuôn viên trang trại, có vị trí nằm cách 30 so với khu chuồng trại và tuân thủ quy định như sau: Sau khi đào hố, rải một lớp vôi bột xuống đáy hố theo tỷ lệ khoảng 01 kg vôi /m<sup>2</sup>, cho bao chứa xuống hố, phun thuốc sát trùng hoặc rắc vôi bột lên trên bề mặt, lấp đất và nén chặt; yêu cầu khoảng cách từ bề mặt bao chứa đến mặt đất tối thiểu là 0,5m, lớp đất phủ bên trên bao chứa phải dày ít nhất là 1 m và phải cao hơn mặt đất để tránh nước chảy vào bên trong gây sụt, lún hố chôn. Phun sát trùng khu vực chôn lấp để hoàn tất quá trình tiêu hủy.

#### **4. Công trình, biện pháp lưu giữ, xử lý chất thải nguy hại**

##### **4.1. Chứng loại chất thải nguy hại tại cơ sở**

Danh mục các chất thải nguy hại tại cơ sở:

**Bảng 3. Danh sách chất thải nguy hại tại trang trại**

<b>TT</b>	<b>Tên chất thải</b>	<b>Trạng thái tồn tại (Rắn/Lỏng/Bùn)</b>	<b>Số lượng trung bình (kg/năm)</b>	<b>Mã CTNH</b>
1	Bóng đèn huỳnh quang và các loại thủy tinh hoạt tính thải	Rắn	01	160106
2	Hộp mực in thải	Rắn	03	080204
3	Dẻ lau dính dầu mỡ	Rắn	10	180201
4	Bao bì cứng bằng vật liệu khác thải	Rắn	60	180104
5	Pin, ắc quy thải	Rắn	20	190601
	<b>Tổng</b>		<b>94</b>	

##### **4.2. Biện pháp thu gom chất thải nguy hại**

Chất thải nguy hại được thu gom vào các thùng chứa và đưa vào kho chứa chất thải nguy hại, công ty đã xây dựng nhà chứa chất thải nguy hại diện tích 20m<sup>2</sup>. Nhà được xây bằng gạch trát vữa xi măng, nền bê tông, mái lợp tôn.

Chất thải nguy hại được lưu trữ trong 03 thùng chứa loại 120 lít/thùng, loại thùng nhựa có nắp đậy để phân loại chất thải.

Hàng năm công ty sẽ hợp đồng với đơn vị chức năng vận chuyển và xử lý theo đúng quy định.



**Hình 11. Kho chứa chất thải nguy hại**

## **5. Công trình, biện pháp giảm thiểu tiếng ồn, độ rung**

Để giảm thiểu các tác động tiêu cực do tiếng ồn và độ rung, Cơ sở áp dụng các biện pháp sau:

- Gia cố nền móng đặt các thiết bị máy móc phải được xây dựng bằng bê tông có chất lượng cao.
- Lắp đặt các đệm chống rung bằng cao su theo như thiết kế của các thiết bị, máy móc để giảm rung.
- Kiểm tra độ cân bằng của các trang thiết bị máy móc và hiệu chỉnh nếu cần thiết.
- Kiểm tra bôi trơn và bảo dưỡng các trang thiết bị máy móc định kỳ.

## **6. Phương án phòng ngừa, ứng phó sự cố môi trường**

### **6.1. Công trình phòng ngừa ứng phó sự cố môi trường đối với nước thải**

Từ khi vận hành đến nay các công trình xử lý nước thải chưa ghi nhận sự cố về xử lý nước thải, kết quả phân tích môi trường định kỳ có nồng độ các chất

ô nhiễm đều nằm trong giới hạn cho phép.

Để đảm bảo công trình vận hành các biện pháp phòng ngừa ứng phó như sau:

- Cử cán bộ chuyên môn phụ trách vận hành hệ thống xử lý nước thải.
- Định kỳ hàng năm tiến hành nạo vét khơi thông hệ thống thu gom và thoát nước.
- Bảo dưỡng định kỳ hệ thống xử lý nước thải.
- Cơ sở đã bố trí hồ chứa lưu trữ nước thải phòng ngừa khi có sự cố về hệ thống xử lý nước thải.

## **6.2. Biện pháp phòng ngừa dịch bệnh**

Chương trình vệ sinh phòng dịch của khu trại sẽ được thực hiện nghiêm ngặt và đúng theo Thông tư 07/2016/TT-BNNPTN quy định về phòng chống dịch bệnh động vật trên cạn.

Để phòng ngừa dịch bệnh lan truyền, trang trại sẽ thực hiện các biện pháp dưới đây:

### *Yêu cầu về chuồng trại*

- Trại chăn nuôi phải có tường hoặc hàng rào bao quanh nhằm kiểm soát được người và động vật ra vào trại.
- Trại chăn nuôi phải bố trí riêng biệt các khu: khu chăn nuôi; khu vệ sinh, sát trùng thiết bị chăn nuôi; khu tắm rửa, khử trùng, thay quần áo cho công nhân và khách thăm quan; khu cách ly lợn ốm; khu mổ khám lâm sàng và lấy bệnh phẩm; khu tập kết và xử lý chất thải; khu làm việc của cán bộ chuyên môn; các khu phụ trợ khác (nếu có).
- Cổng ra vào trại chăn nuôi, khu chuồng nuôi và tại lối ra vào mỗi dãy chuồng nuôi phải bố trí hố khử trùng.
- Chuồng nuôi lợn phải bố trí hợp lý theo các kiểu chuồng về vị trí, hướng, kích thước, khoảng cách giữa các dãy chuồng theo quy định hiện hành về chuồng trại.
- Nền chuồng phải đảm bảo không trơn trượt và phải có rãnh thoát nước đối với chuồng sàn, có độ dốc từ 3-5% đối với chuồng nền.
- Vách chuồng phải nhẵn, không có góc sắc, đảm bảo lợn không bị trầy xước khi cọ sát vào vách chuồng.
- Mái chuồng phải đảm bảo không bị dột nước khi mưa.
- Đường thoát nước thải từ chuồng nuôi đến khu xử lý chất thải phải kín, đảm bảo dễ thoát nước và không trùng với đường thoát nước khác.
- Các thiết bị, dụng cụ chứa thức ăn, nước uống phải đảm bảo không gây độc và dễ vệ sinh tẩy rửa.
- Các dụng cụ khác trong các chuồng trại (xẻng, xô, ...) phải đảm bảo dễ vệ sinh, tẩy rửa sau mỗi lần sử dụng.
- Các kho thức ăn, kho thuốc thú y, kho hoá chất và thuốc sát trùng, kho



thiết bị,... phải được thiết kế đảm bảo thông thoáng, không ẩm thấp và dễ vệ sinh, tiêu độc khử trùng.

#### *Yêu cầu về con giống*

- Lợn giống mua về nuôi phải có nguồn gốc rõ ràng, khoẻ mạnh, có đầy đủ giấy kiểm dịch và phải có bản công bố tiêu chuẩn chất lượng kèm theo. Trước khi nhập đàn, lợn phải được nuôi cách ly theo quy định hiện hành.

- Lợn giống sản xuất tại cơ sở phải thực hiện công bố tiêu chuẩn. Chất lượng con giống phải bảo đảm đúng tiêu chuẩn đã công bố.

- Lợn giống phải được quản lý và sử dụng phù hợp theo quy định hiện hành của Bộ Nông nghiệp và Phát triển nông thôn.

#### *Thức ăn, nước uống*

- Thức ăn sử dụng cho chăn nuôi lợn phải đảm bảo tiêu chuẩn chất lượng phù hợp với tiêu chuẩn và khẩu phần ăn của các loại lợn.

- Không sử dụng thức ăn thừa của đàn lợn đã xuất chuồng, thức ăn của đàn lợn đã bị dịch cho đàn lợn mới.

- Bao bì, dụng cụ đựng thức ăn của đàn lợn bị dịch bệnh phải được tiêu độc, khử trùng.

- Nước dùng cho lợn uống phải đảm bảo tiêu chuẩn chất lượng tại bảng 1, phần phụ lục Quy chuẩn này.

- Trong trường hợp phải trộn thuốc, hoá chất vào thức ăn, nước uống nhằm mục đích phòng bệnh hoặc trị bệnh phải tuân thủ thời gian ngừng thuốc, ngừng hoá chất theo hướng dẫn của nhà sản xuất; không được sử dụng kháng sinh, hoá chất trong danh mục cấm theo quy định hiện hành.

#### *Chăm sóc, nuôi dưỡng*

- Các trại chăn nuôi phải có quy trình chăm sóc, nuôi dưỡng phù hợp các loại lợn theo các giai đoạn sinh trưởng phát triển.

- Mật độ nuôi, cung cấp thức ăn nước uống, vệ sinh thú y phải phù hợp theo quy định hiện hành.

#### *Vệ sinh thú y*

- Chất sát trùng tại các hố sát trùng ở cổng ra vào trại chăn nuôi, khu chăn nuôi và chuồng nuôi phải bổ sung hoặc thay hàng ngày.

- Tất cả các phương tiện vận chuyển khi vào trại chăn nuôi, khu chăn nuôi phải đi qua hố khử trùng và phải được phun thuốc sát trùng. Mọi người trước khi vào khu chăn nuôi phải thay quần áo, giày dép và mặc quần áo bảo hộ của trại; trước khi vào các chuồng nuôi phải nhúng ủng hoặc giày dép vào hố khử trùng.

- Định kỳ phun thuốc sát trùng xung quanh khu chăn nuôi, các chuồng nuôi ít nhất 1 lần/2 tuần; phun thuốc sát trùng lối đi trong khu chăn nuôi và các dãy chuồng nuôi ít nhất 1 lần/tuần khi không có dịch bệnh, và ít nhất 1 lần/ngày khi có dịch bệnh; phun thuốc sát trùng trên lợn 1 lần/tuần khi có dịch bệnh bằng các dung dịch sát trùng thích hợp theo hướng dẫn của nhà sản xuất.

- Định kỳ phát quang bụi rậm, khơi thông và vệ sinh cống rãnh trong khu chăn nuôi ít nhất 1 lần/tháng.
- Không vận chuyển lợn, thức ăn, chất thải hay vật dụng khác chung một phương tiện; phải thực hiện sát trùng phương tiện vận chuyển trước và sau khi vận chuyển.
- Phải vệ sinh máng ăn, máng uống hàng ngày.
- Có biện pháp để kiểm soát côn trùng, loài gặm nhấm và động vật khác (nếu có) trong khu chăn nuôi. Khi sử dụng bẫy, bả phải có biển thông báo và ghi sơ đồ chi tiết vị trí đặt bẫy, bả và thường xuyên kiểm tra thu gom để xử lý.
- Thực hiện các quy định về tiêm phòng cho đàn lợn theo quy định. Trong trường hợp trại có dịch, phải thực hiện đầy đủ các quy định hiện hành về chống dịch.
- Áp dụng phương thức chăn nuôi “cùng vào cùng ra” theo thứ tự ưu tiên cả khu, từng dãy, từng chuồng, từng ô.
- Sau mỗi đợt nuôi phải làm vệ sinh, tiêu độc khử trùng chuồng, dụng cụ chăn nuôi và để trống chuồng ít nhất 7 ngày trước khi đưa lợn mới đến.
- Tại cổng trại được bố trí nhà xe sát trùng phía dưới có hồ nước sát trùng với hệ thống vòi phun nước sát trùng bố trí hai bên, dưới và trên để đảm bảo khi xe đi qua được phun đều thuốc sát trùng trước khi vào hay ra khỏi trại và nước sát trùng tại hồ sẽ được rút ra 1 lần/ngày.
- Ngoài ra, thì công nhân trước khi vào trại đều phải được tắm nước sát trùng sau đó tắm lại nước sạch có khử trùng nhẹ và thay đồ bảo hộ đã được khử trùng sẵn mới được vào trại để làm vệ sinh, cho heo ăn.... nhằm ngăn chặn việc phát sinh mầm bệnh.
- Nước sát trùng trại sẽ sử dụng là OMNICIDE thành phần bao gồm: Glutaraldehyde, Cocobenzyl dimethyl ammonium và chất bổ trợ đặc biệt.
- Là loại thuốc sát trùng phổ rộng, tác dụng diệt các vi khuẩn gram âm, gram dương và các bào tử của chúng, các vi nấm và các vi nấm gây bệnh.
- Không bị ảnh hưởng bởi chất lượng nguồn nước và độ pH.
- Rất an toàn và dễ sử dụng.
- Không có tính ăn mòn các dụng cụ, trang thiết bị trong chuồng trại.
- Tác dụng cả với các bề mặt bị nhiễm bẩn bởi các tạp chất hữu cơ.
- Thời gian tác động rất nhanh và kéo dài (7-10 ngày)
- Tiết kiệm chi phí (liều sử dụng thấp, giá cả hợp lý)
- Sát trùng chuồng trại, khu vực chăn nuôi, xe và các phương tiện ra vào trại.
- Khử trùng nước uống cho gia súc, gia cầm.
- Xử lý, dập tắt sự lây lan các dịch truyền nhiễm nguy hiểm như lở mồm long móng, dịch tả.....
- Xử lý môi trường nước trong chăn nuôi. Tính chất của các thành phần của

thuốc OMNICIDE:

- *Coco-OAC*: gây tác động với emzym của vi khuẩn, nấm, làm ngăn cản quá trình sinh tổng hợp. Phân hủy màng photpholipid (virus không có vỏ bọc).

- Glutaraldehyd: chứa 2 nhóm Aldehyde có tác động rất nhanh với protein của virus, vi khuẩn, nấm mốc và cả bào tử của vi trùng. Làm biến đổi protein của các virus hydrophilic (virus không có vỏ bọc).

- *Nhờ có chất phụ gia đặc biệt nên:*

- + Thời gian tác động của omnicide xảy ra rất nhanh và kéo dài khoảng từ 7 – 10 ngày

- + Không ăn mòn trang thiết bị.

- + Tác dụng diệt khuẩn mạnh, nhanh ngay cả những nơi có tạp chất hữu cơ như phân, chất thải chăn nuôi, chất thải do giết mổ gia súc, gia cầm...

Ngoài ra, chuồng nuôi và khu vực xung quanh chuồng thường có một số côn trùng như: ruồi, muỗi,... có khả năng làm lây truyền bệnh. Do đó, để hạn chế chủ đầu tư có thể sử dụng ICONE hòa nước để phun xịt.

*Xử lý chất thải và bảo vệ môi trường*

- Các trại chăn nuôi bắt buộc phải có hệ thống xử lý chất thải trong quá trình chăn nuôi.

- Chất thải rắn phải được thu gom hàng ngày và xử lý bằng nhiệt, hoặc bằng hoá chất, hoặc bằng chế phẩm sinh học phù hợp. Chất thải rắn trước khi đưa ra ngoài phải được xử lý đảm bảo vệ sinh dịch tễ theo quy định hiện hành của thú y.

- Các chất thải lỏng phải được dẫn trực tiếp từ các chuồng nuôi đến khu xử lý bằng đường thoát riêng. Chất thải lỏng phải được xử lý bằng hoá chất hoặc bằng phương pháp xử lý sinh học phù hợp. Nước thải sau khi xử lý, thải ra môi trường phải đạt tiêu chuẩn.

***Vận chuyển heo con ra khỏi trại và heo nái vào trại***

- Chỉ nên nhận heo khi trời mát (sáng sớm hoặc chiều mát).

- Phương tiện vận chuyển phải rộng, thoáng và an toàn.

- Không vận chuyển số lượng lớn heo trên cùng một xe.

- Khi vận chuyển đường dài dưới trời nắng nóng thì cần:

- Bỏ nước đá vào sàn xe

- Hạn chế cho xe nghỉ dọc đường, nhất là lúc xe vừa mới chạy. Khi thật cần thiết thì cho xe đậu vào nơi có bóng mát, thoáng gió. Tuyệt đối không tắm heo dọc đường.

***Nhận heo vào trại***

- Nuôi cách ly ở khu vực riêng từ 15 - 20 ngày trước khi nhập đàn.

- Ngày đầu cho heo ăn khoảng  $\frac{1}{2}$  định lượng, ngày thứ 2 là  $\frac{3}{4}$  và ngày thứ 3 cho heo ăn đúng khẩu phần. Bổ sung thêm premix khoáng - vitamin để tăng sức đề kháng cho gia súc.

- Hòa tan vitamin C vào nước cho heo uống tự do. Sử dụng nước uống sạch, không dùng nước ao hồ tù đọng hoặc nước giếng có hàm lượng sắt cao.

### **6.3. Các công trình, biện pháp ứng phó sự cố môi trường khác**

#### **6.3.1 Biện pháp phòng chống cháy nổ**

Nếu có cháy, nổ xảy ra trong quá trình hoạt động của trang trại thì tác hại đối với tài sản và tính mạng của công nhân khá lớn. Vì vậy, các khu nhà phải đảm bảo khâu thiết kế phù hợp với yêu cầu phòng cháy chữa cháy. Hệ thống dây điện, các chỗ tiếp xúc, cầu dao điện có thể gây tia lửa phải được bố trí thật an toàn.

- Kiểm tra các thiết bị, đảm bảo luôn trong tình trạng an toàn về điện.

- Lắp đặt hệ thống PCCC theo đúng quy định của nhà nước Việt Nam. Tập huấn định kỳ về PCCC cho nhân viên của trang trại.

- Các trang thiết bị ứng phó khi có sự cố cháy trại: hòm cứu hỏa, bình CO<sub>2</sub> MT3, máy bơm,.. Các thiết bị như bình CO<sub>2</sub> được bố trí phù hợp và thuận tiện nhất có thể lấy và sử dụng khi có sự cố cháy nổ xảy ra: đặt tại lối ra vào của Trại, tại hệ thống xử lý nước thải, kho chứa hóa chất, nơi có rơm rạ,... Nơi để rơm rạ phải để nơi cách xa những vật dễ cháy, nổ.

- Giảm thiểu sự cố cháy nổ do biogas:

+ Thường xuyên theo dõi áp suất khí, hệ thống đường ống dẫn khí và hoạt động của van bếp để phát hiện, sửa chữa khắc phục rò rỉ khí qua đường ống. Khi thấy hờ khí gas (có mùi) tiến hành sửa chữa ngay. Khi châm thử mức độ cháy của khí gas, tuyệt đối không được thực hiện ở đường ống dẫn khí mà chỉ được thực hiện ở bếp; tại nơi có khí thoát ra ngoài do đường ống hờ cần tuyệt đối cấm lửa, hút thuốc, dùng đèn dầu. Khi dùng bếp cần chú ý đưa lửa tới gần rồi mới mở van cho khí ra.

+ Khi sử dụng bếp gas: khi đun nấu xong phải khóa chặt van gas. Không được mở van gas mà không đốt lửa. Vì khí gas hờ không được đốt cháy sẽ là loại khí độc cho người và dễ gây hỏa hoạn.

+ Không đặt bếp gas gần vật dễ cháy như rơm, rạ... phải có bệ cao trên mặt đất dành riêng cho bếp gas.

+ Không được để vật nặng hoặc để xe ô tô và các xe cộ đi lại trong khu vực hầm biogas, điều này làm cho hầm biogas bị chấn động gây hờ hoặc có thể bị sập gây nguy hiểm.

#### **6.3.2. An toàn lao động**

➤ Để đảm bảo an toàn lao động, Chủ trang trại sẽ thực hiện các biện pháp sau:

- Tổ chức các buổi tập huấn an toàn lao động định kỳ cho toàn trang trại.

- Giám sát chặt chẽ việc tuân thủ an toàn lao động của công nhân.

➤ Cách ứng phó và phòng ngừa khi đối mặt với sự cố ngộ độc thực phẩm

*Khi có trường hợp ngộ độc thực phẩm xảy ra*

Khi phát hiện trường hợp bị ngộ độc thực phẩm, người phát hiện bình tĩnh, ngay lập tức xử lý và gọi người đến giúp.

Xác định tình trạng của nạn nhân: còn tỉnh táo hay ngừng thở, ngừng tim. Tiến hành thực hiện các bước sau:

Làm cho nạn nhân nôn ra hết thức ăn đã ăn vào bằng cách uống đầy nước rồi móc họng.

Đề nạn nhân nằm đầu thấp, nghiêng về một bên (phòng chất nôn sặc vào phổi). Cho nạn nhân nằm nghỉ và uống dung dịch để bù và chống mất nước cho cơ thể. Đưa nạn nhân đến bệnh viện gần nhất.

Mang theo thức ăn nghi ngờ gây ngộ độc, chất nôn hoặc phân để giúp bác sĩ chuẩn đoán và điều trị.

*Công tác phòng ngừa ngộ độc thực phẩm:*

Thường xuyên tổ chức tự kiểm tra, chấn chỉnh hoạt động của bếp ăn tập thể tại trang trại.

Thực hiện nghiêm túc các quy định của pháp luật về vệ sinh an toàn thực phẩm.

Tổ chức huấn luyện kiến thức về vệ sinh an toàn thực phẩm, khám sức khỏe định kỳ cho công nhân.

## **7. Các nội dung thay đổi so với quyết định phê duyệt kết quả thẩm định Báo cáo đánh giá tác động môi trường**

### **7.1. Các nội dung thay đổi của cơ sở so với quyết định phê duyệt Báo cáo đánh giá tác động môi trường nhưng chưa đến mức phải thực hiện đánh giá tác động môi trường**

Trên cơ sở Báo cáo đánh giá tác động môi trường của cơ sở đã được phê duyệt, Cơ sở đã cho tiến hành thi công lắp đặt và thực hiện theo đúng nội dung của Báo cáo đánh giá tác động môi trường. Tuy nhiên trong quá trình hoạt động có một số thay đổi về công trình so với Báo cáo đánh giá tác động môi trường như sau:

<b>TT</b>	<b>Công trình</b>	<b>Báo cáo đánh giá tác động môi trường</b>	<b>Công trình thay đổi so với Báo cáo đánh giá tác động môi trường</b>
1	Hệ thống xử lý nước thải chăn nuôi	- Quy trình xử lý: Nước thải chăn nuôi → Bể biogas → Hồ kỵ khí → Hồ tùy nghi → Hồ hiếu khí → Nguồn tiếp nhận	- Quy trình xử lý: Nước thải chăn nuôi → Bể biogas → Hệ thống Bể xử lý → Hồ lắng → Nguồn tiếp nhận
2	Hệ thống xử lý nước thải sinh	- Quy trình xử lý: Nước thải sinh hoạt	- Quy trình xử lý: Nước thải sinh hoạt

	hoạt	→ Bể tự hoại → Hồ kỵ khí → Hồ tùy nghi → Hồ hiếu khí	→ Bể tự hoại → Hệ thống các bể lắng → Nguồn tiếp nhận
--	------	--	---

## 7.2. Đánh giá tác động môi trường từ việc thay đổi nội dung so với Báo cáo đánh giá tác động môi trường

- Đánh giá khả năng xử lý nước thải

+ Đối với nước thải sinh hoạt: Nước thải sau khi được xử lý qua bể biogas được dẫn qua hệ thống các bể lắng để xử lý. Đối với quy mô nước thải lưu lượng 1m<sup>3</sup>/ngày là quy mô nhỏ việc nước thải được xử lý sơ bộ qua bể tự hoại đã loại bỏ được phần lớn chất rắn lơ lửng. Xử lý nước thải qua hệ thống các bể lắng để đảm bảo chất lượng nước thải sinh hoạt đạt được QCVN 14:2008/BTNMT – Quy chuẩn kỹ thuật quốc gia nước thải sinh hoạt, cột B.

+ Đối với nước thải chăn nuôi: Nước thải qua hệ thống xử lý nước thải chăn nuôi tập trung qua các công đoạn xử lý: nước thải đầu vào → bể điều hòa → bể thiếu khí → bể hiếu khí → bể lắng → bể trung gian → bể lắng → bể khử trùng → hồ sinh học. Là hệ thống xử lý nước thải chăn nuôi phổ biến hiện nay đã được nhiều trang trại ứng dụng lắp đặt. Nước thải đầu ra đáp ứng được các quy chuẩn chăn nuôi hiện nay. Hệ thống xử lý công suất xử lý 80m<sup>3</sup>/ngày đêm xử lý nước thải chăn nuôi của trang trại.

Kết quả quan trắc nước thải định kỳ cho thấy các thông số ô nhiễm trong nước thải khi so sánh với QCVN 62-MT:2016/BTNMT – Quy chuẩn kỹ thuật quốc gia về chất lượng nước thải chăn nuôi, cột B đều có kết quả nằm trong giới hạn cho phép.

## Chương IV

### NỘI DUNG ĐỀ NGHỊ CẤP GIẤY PHÉP MÔI TRƯỜNG

#### 1. Nội dung đề nghị cấp phép đối với nước thải

##### 1.1. Nguồn phát sinh nước thải

- + Nguồn số 1: Nước thải chăn nuôi từ các chuồng chăn nuôi.
- + Nguồn số 2: Nước thải sinh hoạt của cán bộ công nhân tại cơ sở.

##### 1.2. Lưu lượng xả nước thải tối đa

- + Nguồn số 1: Nước thải chăn nuôi lưu lượng lớn nhất 25m<sup>3</sup>/ngày.
- + Nguồn số 2: Nước thải sinh hoạt lưu lượng lớn nhất 1m<sup>3</sup>/ngày.

##### 1.3. Dòng nước thải

+ Dòng số 1: Nước thải chăn nuôi phát sinh từ khu vực chuồng trại được thu gom bằng các rãnh hở B200 về hố thu, tại hố thu nước thải được dẫn vào bể biogas, nước sau bể biogas được bơm lên hệ thống xử lý nước thải tập trung. Nước thải sau khi được xử lý qua hệ thống được dẫn vào hồ sinh học.

+ Dòng số 2: Nước thải sinh hoạt được xử lý sơ bộ qua bể tự hoại được dẫn bằng ống PVC D60 về hồ sinh học cùng với nước thải chăn nuôi. Nước thải của trang trại tại hồ sinh học tự chảy ra mương thoát nước khu vực bằng ống PVC D90.

##### 1.4. Các chất ô nhiễm và giá trị giới hạn của các chất ô nhiễm

+ Dòng số 1: Thông số và giá trị của các thông số trong nước thải chăn nuôi không vượt quá giá trị tối đa cho phép theo QCVN 62-MT:2016/BTNMT: Quy chuẩn kỹ thuật quốc gia về nước thải chăn nuôi, cột B. Cụ thể như sau:

TT	Thông số	Đơn vị	Giới hạn cho phép K <sub>q</sub> =0,9, K <sub>r</sub> =1,2
1	pH	-	5,5 - 9
2	BOD	mg/l	108
3	COD	mg/l	324
4	Tổng chất rắn lơ lửng	mg/l	162
5	Tổng Nito	mg/l	162
6	Tổng Coliform	MPN/100 ml	5000

+ Dòng số 2: Thông số và giá trị của các thông số trong nước thải sinh hoạt không vượt quá giá trị tối đa cho phép theo QCVN 14:2008/BTNMT Quy chuẩn kỹ thuật quốc gia nước thải sinh hoạt (cột B, K=1,2 đối với cơ sở sản xuất quy mô dưới 500 người), cột B. Cụ thể như sau:

TT	Chất ô nhiễm	Đơn vị	Giá trị giới hạn QCVN 14:2008/BTNMT (Cột A, K=1,2)
1	pH	-	5,5 - 9

2	BOD <sub>5</sub>	mg/l	120
3	Tổng chất rắn lơ lửng (TSS)	mg/l	1.200
4	Tổng chất rắn hòa tan	mg/l	60
5	Sunfua (tính theo H <sub>2</sub> S)	mg/l	4,8
6	Amoni (tính theo N)	mg/l	12
7	Nitrat (NO <sub>3</sub> <sup>-</sup> ) (tính theo N)	mg/l	60
8	Dầu mỡ động thực vật	mg/l	12
9	Tổng các chất hoạt động bề mặt	mg/l	24
10	Phosphat (PO <sub>4</sub> <sup>3-</sup> ) (tính theo P)	mg/l	12
11	Tổng Coliform	MPN/10 0ml	5.000

## **1.5. Vị trí, phương thức xả thải và nguồn tiếp nhận nước thải**

### **1.5.1. Vị trí xả thải**

+ Nguồn số 1: Mương thoát nước chung khu vực tại thôn Đông Thạc, xã Kim Song Trường, huyện Can Lộc, tỉnh Hà Tĩnh. Tọa độ vị trí xả nước thải (theo hệ tọa độ VN 2000):

$$X = 2043651; Y = 520487$$

+ Nguồn số 2: Mương thoát nước chung khu vực tại thôn Đông Thạc, xã Kim Song Trường, huyện Can Lộc, tỉnh Hà Tĩnh. Tọa độ vị trí xả nước thải (theo hệ tọa độ VN 2000):

$$X = 2043624; Y = 520455$$

### **1.5.2. Phương thức xả nước thải**

+ Nguồn số 1: Tự chảy

+ Nguồn số 2: Tự chảy

### **1.5.3. Nguồn tiếp nhận nước thải**

+ Nguồn số 1: Mương thoát nước chung khu vực tại thôn Đông Thạc, xã Kim Song Trường, huyện Can Lộc, tỉnh Hà Tĩnh

+ Nguồn số 2: Mương thoát nước chung khu vực tại thôn Đông Thạc, xã Kim Song Trường, huyện Can Lộc, tỉnh Hà Tĩnh

### **1.5.4. Chế độ xả nước thải**

+ Nguồn số 1: Gián đoạn.

+ Nguồn số 2: Liên tục.

## **2. Nội dung đề nghị cấp phép đối với khí thải**

Do khí thải tại khu vực cơ sở là các nguồn phân tán nên không đề xuất nội dung cấp phép đối với khí thải.

## **3. Nội dung đề nghị cấp phép đối với tiếng ồn**

### **3.1. Nguồn phát sinh tiếng ồn:**

Tiếng ồn do hoạt động của chăn nuôi heo.



### 3.2. Vị trí phát sinh tiếng ồn

Vị trí khu vực chuồng nuôi heo của cơ sở tọa độ (theo hệ tọa độ VN 2000, kinh tuyến trục  $105^0$ , múi chiếu  $3^0$ ): X = 2043572, Y = 520534.

- Tiếng ồn phải bảo đảm đáp ứng yêu cầu về bảo vệ môi trường và QCVN 26:2010/BTNMT – Quy chuẩn kỹ thuật Quốc gia về tiếng ồn, cụ thể như sau:

TT	Giới hạn tối đa cho phép		Tần suất quan trắc định kỳ	Ghi chú
	Từ 6-21 giờ (dBA)	Từ 21-6 giờ (dBA)		
1	70	55	Không thuộc đối tượng phải thực hiện	Khu vực thông thường

## Chương V

### KẾT QUẢ QUAN TRẮC MÔI TRƯỜNG CỦA CƠ SỞ

#### 1. Kết quả quan trắc môi trường định kỳ đối với nước thải

##### 1.1. Tổng hợp kết quả phân tích nước thải định kỳ

Trang trại đã hợp đồng với đơn vị tư vấn quan trắc là Trung tâm Quan trắc tài nguyên và Môi trường Hà Tĩnh để quan trắc môi trường định kỳ theo báo cáo đánh giá tác động môi trường đã được phê duyệt. Tổng hợp kết quả quan trắc định kỳ từ năm 2022 đến năm 2023 được thể hiện như sau:

+ Tháng 01/7/2022

TT	Thông số	Đơn vị	Kết quả	QCVN 62-MT:2016/ BTNMT (Cột B)
1	pH	-	7,2	5,5-9
2	Tổng chất rắn lơ lửng (TSS)	mg/l	38	150
3	COD	mg/l	82	300
4	BOD <sub>5</sub>	mg/l	37	100
5	Tổng Nito	mg/l	103	150
6	Coliform	mg/l	4.300	5.000

+ Tháng 12/11/2023

TT	Thông số	Đơn vị	Kết quả	QCVN 62-MT:2016/ BTNMT (Cột B)
1	pH	-	6,9	5,5-9
2	Tổng chất rắn lơ lửng (TSS)	mg/l	57	150
3	COD	mg/l	41	300
4	BOD <sub>5</sub>	mg/l	96	100
5	Tổng Nito	mg/l	65	150
6	Coliform	mg/l	4.900	5.000

Ghi chú: Vị trí quan trắc nước thải chảy ra từ sau HTXL nước thải trước khi đổ vào mương nước nội đồng phía trước trang trại.

**Ghi chú:** QCVN 62-MT:2016/BTNMT, Quy chuẩn kỹ thuật Quốc gia về chất lượng nước thải chăn nuôi; Cột B quy định giá trị C của các thông số ô nhiễm trong nước thải chăn nuôi khi xả vào nguồn nước không dùng cho mục đích cấp nước sinh hoạt.

##### 1.2. Đánh giá kết quả quan trắc nước thải định kỳ

Nồng độ các thông số ô nhiễm trong mẫu nước thải sau hệ thống XLNT

qua các lần đo đều có giá trị nằm trong ngưỡng giới hạn cho phép theo quy chuẩn QCVN 62-MT:2016/BTNMT, Quy chuẩn kỹ thuật Quốc gia về chất lượng nước thải chăn nuôi.

## Chương VI

### CHƯƠNG TRÌNH QUAN TRẮC MÔI TRƯỜNG CỦA CƠ SỞ

Trên hiện trạng các công trình bảo vệ môi trường của cơ sở, chủ cơ sở tự rà soát và đề xuất kế hoạch vận hành thử nghiệm công trình xử lý chất thải và chương trình quan trắc môi trường trong giai đoạn hoạt động, cụ thể như sau:

#### 1. Kế hoạch vận hành thử nghiệm công trình xử lý chất thải

##### 1.1. Thời gian dự kiến vận hành thử nghiệm

- Thời gian dự kiến từ 01/12/2024 đến 01/02/2025.
- Hệ thống vận hành: Hệ thống xử lý nước thải tập trung.
- Theo quy định tại điểm d, Khoản 1, Điều 31 Nghị định 08/2022/NĐ-CP ngày 10/01/2022 của Chính phủ đối với công trình, thiết bị xử lý nước thải tại chỗ quy định tại khoản 3 Điều 53 Luật Bảo vệ môi trường (bao gồm cả bể tự hoại, bể tách mỡ nước thải nhà ăn và các công trình, thiết bị hợp khối đáp ứng yêu cầu theo quy định) thuộc trường hợp công trình xử lý chất thải không phải vận hành thử nghiệm do vậy đối với công trình bể tự hoại tại cơ sở không thuộc trường hợp phải vận hành thử nghiệm.

##### 1.2. Kế hoạch quan trắc chất thải, đánh giá hiệu quả xử lý của các công trình, thiết bị xử lý chất thải

- Thời gian dự kiến lấy mẫu nước thải: Từ ngày 01/12/2024 đến ngày 03/12/2024 (3 ngày liên tiếp).
- Số lượng mẫu: 04 mẫu đơn (gồm 01 mẫu nước thải chưa xử lý và 03 mẫu nước thải sau hệ thống xử lý).
- Quy chuẩn so sánh đánh giá: Quy chuẩn 62-MT:2016/BTNMT – Quy chuẩn kỹ thuật quốc gia về chất lượng nước thải chăn nuôi, cột B, hệ số  $K_q = 0,9$  đối với nguồn tiếp nhận nước thải không có số liệu về lưu lượng dòng chảy của kênh, mương;  $K_f = 1,2$  với lưu lượng nguồn thải nằm trong khoảng  $50 < F \leq 100$  m<sup>3</sup>/ngày.
- Giá trị C tối đa cho phép của các thông số ô nhiễm trong nước thải chăn nuôi:

TT	Thông số	Đơn vị	Giá trị C Hệ số $K_q=0,9$ , $K_f=1,2$
1	pH	-	5,5 - 9
2	BOD <sub>5</sub>	mg/l	108
3	COD	mg/l	324
4	Tổng chất rắn lơ lửng	mg/l	162
5	Tổng Nitơ (theo N)	mg/l	162
6	Tổng Coliform	MPN/100ml	5000

#### 2. Chương trình quan trắc chất thải định kỳ theo quy định của pháp luật

## **2.1. Chương trình quan trắc môi trường định kỳ**

### ***a. Quan trắc nước thải***

Công trình không có quy mô thuộc đối tượng phải quan trắc nước thải định kỳ.

Căn cứ khoản 1, điều 97 và Phụ lục số XXVIII, Nghị định số 08/2022/NĐ-CP ngày 10/01/2022 của Chính phủ, quy định về hoạt động quan trắc nước thải, cơ sở không thuộc loại hình sản xuất, kinh doanh, dịch vụ có nguy cơ gây ô nhiễm môi trường, phát sinh nước thải dưới 500 m<sup>3</sup>/ngày (24 giờ) thì không phải thực hiện quan trắc định kỳ nước thải. Như vậy, cơ sở không thuộc đối tượng phải thực hiện quan trắc định kỳ nước thải.

### ***b. Quan trắc chất thải rắn thông thường***

- Vị trí quan trắc: Tại khu vực tập kết lưu giữ chất thải rắn thông thường.
- Tần suất quan trắc: 01 ngày/lần.
- Thông số quan trắc: khối lượng, công tác quản lý và kiểm soát việc lưu giữ, giao xử lý chất thải rắn.
- Căn cứ pháp luật: Nghị định số 08/2022/NĐ-CP ngày 10/01/2022 của Chính phủ.

### ***c. Quan trắc chất thải nguy hại***

- Vị trí quan trắc: Tại kho lưu giữ chất thải nguy hại.
- Tần suất quan trắc: 01 ngày/lần.
- Thông số quan trắc: khối lượng, chủng loại, công tác quản lý và kiểm soát việc lưu giữ, giao xử lý chất thải rắn nguy hại.
- Căn cứ pháp luật: Nghị định số 08/2022/NĐ-CP ngày 10/01/2022 của Chính phủ.

## **2.2. Chương trình quan trắc tự động, liên tục chất thải**

Công trình không thuộc đối tượng phải thực hiện quan trắc tự động liên tục chất thải.

## **Chương VII**

### **KẾT QUẢ KIỂM TRA, THANH TRA VỀ BẢO VỆ MÔI TRƯỜNG ĐỐI VỚI CƠ SỞ**

Trong thời gian hoạt động hai năm trở lại đây không có đoàn thanh tra, kiểm tra tại cơ sở. Cơ sở chấp hành nghiêm chỉnh các nội dung của pháp luật về bảo vệ môi trường trong đó:

- Thu gom xử lý nước thải đảm bảo quy chuẩn trước khi thải ra môi trường.
- Thu gom chất thải rắn thông thường, chất thải rắn nguy hại về điểm tập kết chất thải đảm bảo vệ sinh môi trường khu vực.
- Phòng ngừa dịch bệnh trong hoạt động chăn nuôi.

## **Chương VIII**

### **CAM KẾT CỦA CHỦ CƠ SỞ**

#### **1. Cam kết về tính chính xác, trung thực của hồ sơ đề nghị cấp giấy phép môi trường**

Chủ trang trại cam kết nội dung trong hồ sơ giấy phép môi trường của cơ sở như sau:

- Thuyết minh chi tiết nội dung của các công trình thu gom, xử lý nước thải, công trình lưu trữ chất thải nguy hại, công trình phòng ngừa ứng phó sự cố tràn dầu theo đúng hiện trạng tại cơ sở.

- Vận hành các công trình xử lý nước thải tuân thủ các quy định về môi trường, xả nước thải sau khi xử lý đạt quy chuẩn theo quy định. Cung cấp bản vẽ thiết kế của công trình xử lý theo đúng quy định của luật xây dựng.

#### **2. Cam kết việc xử lý chất thải đáp ứng các quy chuẩn, tiêu chuẩn kỹ thuật về môi trường và các yêu cầu về bảo vệ môi trường khác có liên quan**

- *Nước thải:*

+ Nước thải sản xuất sau khi xử lý đạt QCVN 62-MT:2016/BTNMT Quy chuẩn kỹ thuật quốc gia về nước thải chăn nuôi, cột B quy định xả ra nguồn tiếp nhận không sử dụng cho mục đích cấp nước sinh hoạt.

+ Nước thải sinh hoạt sau khi xử lý đạt QCVN 14:2008/BTNMT Quy chuẩn kỹ thuật Quốc gia về nước thải sinh hoạt (Cột B hệ số K=1,2).

- *Chất thải rắn sinh hoạt và chất thải rắn nguy hại:*

Thu gom, xử lý rác thải sinh hoạt, chất thải nguy hại đảm bảo các yêu cầu về an toàn vệ sinh môi trường (theo hướng dẫn tại Nghị định số 08/2022/NĐ-CP ngày 10/01/2022 của Chính phủ).

Hợp đồng với đơn vị có chức năng vận chuyển xử lý chất thải sinh hoạt và chất thải nguy hại.

## **PHỤ LỤC BÁO CÁO**

- Bản sao giấy chứng nhận đăng ký doanh nghiệp.
- Quyết định phê duyệt báo cáo đánh giá tác động môi trường.
- Giấy chứng nhận quyền sử dụng đất.
- Giấy chứng nhận PCCC.
- Các phiếu kết quả quan trắc môi trường tại cơ sở từ năm 2022 đến 2023.
- Bản vẽ hoàn công công trình xử lý nước thải.
- Bản vẽ tổng mặt bằng cơ sở.



Số: 1098/QĐ-UBND

Can Lộc, ngày 10 tháng 6 năm 2014

### QUYẾT ĐỊNH

Về việc chấp thuận chủ trương đầu tư xây dựng trang trại kinh tế tổng hợp và chăn nuôi lợn của ông Nguyễn Huy Hùng, tại vùng Bọng Hòm, xóm Đông Thạc, xã Trường Lộc huyện Can Lộc, tỉnh Hà Tĩnh

### ỦY BAN NHÂN DÂN HUYỆN

Căn cứ Luật Tổ chức HĐND và UBND ngày 26/11/2003;

Căn cứ Luật Đầu tư ngày 29/11/2005; Luật Xây dựng ngày 26/11/2003; Luật sửa đổi, bổ sung một số điều của các Luật liên quan đến đầu tư xây dựng cơ bản ngày 19/6/2009;

Căn cứ Nghị định số 108/2006/NĐ-CP ngày 22/9/2006 của Chính phủ quy định chi tiết và hướng dẫn thi hành một số điều của Luật Đầu tư; Nghị định số 08/2005/NĐ-CP ngày 24/01/2005 của Chính phủ về Quy hoạch xây dựng;

Căn cứ Quyết định số 40/2013/QĐ-UBND ngày 13/9/2013 của UBND tỉnh về việc ban hành Quy định trình tự, thủ tục đầu tư các dự án có sử dụng đất trên địa bàn tỉnh Hà Tĩnh;

Xét đề nghị đơn xin chấp thuận chủ trương đầu tư của ông Nguyễn Huy Hùng, quê quán xã Trường Lộc, huyện Can Lộc, tỉnh Hà Tĩnh; chỗ ở hiện tại: xóm Phúc Trường, xã Trường Lộc, tỉnh Hà Tĩnh. Ý kiến của UBND xã Trường Lộc tại Văn bản ngày 25/5/2014; Thuyết minh dự án trang trại chăn nuôi tổng hợp được phòng chuyên môn cấp huyện xác nhận; Xét đề nghị của phòng: Tài chính - KH, Nông nghiệp&PTNT,

### QUYẾT ĐỊNH:

**Điều 1.** Chấp thuận chủ trương đầu tư cho ông Nguyễn Huy Hùng quê quán: xã Trường Lộc, huyện Can Lộc, tỉnh Hà Tĩnh; Chỗ ở hiện tại: xóm Phúc Trường, xã Trường Lộc, huyện Can Lộc, tỉnh Hà Tĩnh đầu tư thực hiện Dự án trang trại kinh tế tổng hợp và chăn nuôi lợn tại: vùng Bọng Hòm, xóm Đông Thạc, xã Trường Lộc, huyện Can Lộc, tỉnh Hà Tĩnh với các nội dung chính sau:

1. Tên dự án đầu tư: Trang trại kinh tế tổng hợp và chăn nuôi lợn giống siêu nạc cấp bố mẹ quy mô trên 350 lợn nái tập trung của ông Nguyễn Huy Hùng, xã Trường Lộc, huyện Can Lộc, tỉnh Hà Tĩnh.

2. Chủ đầu tư: Ông Nguyễn Huy Hùng.

3. Địa điểm thực hiện dự án tại: vùng Bọng Hòm, xóm Đông Thạc, xã Trường Lộc, huyện Can Lộc, tỉnh Hà Tĩnh.

4. Mục tiêu:

Phát triển trang trại kinh tế tổng hợp; chăn nuôi lợn giống siêu nạc cấp bố mẹ quy mô trên 350 lợn nái tập trung làm điểm cung ứng giống, tham gia chuỗi



liên kết trên địa bàn huyện; chăn nuôi lợn có quy mô lớn, chất lượng tốt, đạt tiêu chuẩn vệ sinh an toàn thực phẩm và đảm bảo vệ sinh môi trường; Giải quyết việc làm cho người lao động địa phương, tăng thu ngân sách Nhà nước.

5. Diện tích, quy mô dự kiến sử dụng:

Diện tích dự kiến sử dụng 4,86ha, trong đó: Diện tích khu chăn nuôi: 0,5ha; diện tích trồng gấc liên kết: 1,86ha; diện tích trồng cam, bưởi: 1,5ha; diện tích trồng cỏ: 0,5ha; diện tích hồ nuôi cá: 0,5ha.

6. Chi phí dự kiến đầu tư thực hiện dự án: 10.581.860.000 đồng.

7. Nguồn vốn: Vốn tự có của nhà đầu tư và huy động các nguồn vốn hợp pháp khác.

8. Tiến độ dự kiến thực hiện dự án: Xây dựng và hoàn thành đưa dự án đi vào hoạt động sau 03 tháng kể từ ngày cho phép xây dựng dự án.

9. Thời hạn hoạt động của dự án: 50 năm kể từ ngày được cấp thẩm quyền phê duyệt cho phép đầu tư.

**Điều 2.** Giao các phòng, đơn vị: Tài chính - Kế hoạch, Nông nghiệp & PTNT, Kinh tế - Hạ tầng, Tài nguyên - MT, Trung tâm UDKHKT & BVCTVN; UBND xã Trường Lộc và các cơ quan có liên quan căn cứ chức năng, nhiệm vụ được giao, hướng dẫn Nhà đầu tư thực hiện các hồ sơ, thủ tục để triển khai thực hiện dự án theo đúng quy định hiện hành.

**Điều 3.** Kể từ ngày có Quyết định chấp thuận chủ trương đầu tư, sau thời hạn 03 tháng nếu Nhà đầu tư không hoàn thành các thủ tục theo quy định tại Quyết định số 40/2013/QĐ-UBND ngày 13/9/2013 của UBND tỉnh "về ban hành Quy định trình tự thủ tục đầu tư các dự án có sử dụng đất trên địa bàn tỉnh" thì vẫn bản chấp thuận chủ trương đầu tư hết hiệu lực và Nhà đầu tư phải chịu trách nhiệm về toàn bộ chi phí đã thực hiện.

**Điều 4.** Quyết định này có hiệu lực kể từ ngày ban hành.

Chánh Văn phòng HĐND&UBND huyện; Trưởng các phòng, đơn vị: Tài chính - KH, Nông nghiệp&PTNT, Kinh tế - Hạ tầng, Tài nguyên -MT, Trung tâm UDKHKT&BVCTVN; UBND xã Trường Lộc và Thủ trưởng các cơ quan liên quan và ông Nguyễn Huy Hùng chịu trách nhiệm thi hành Quyết định này./.

Nơi nhận:

- Như Điều 4;
- Chủ tịch, các PCT UBND huyện;
- Lưu: VT.

TM. ỦY BAN NHÂN DÂN  
CHỦ TỊCH

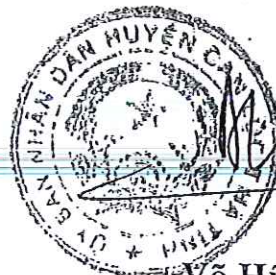

Võ Hữu Hòa



Số: 2493/QĐ-UBND

Can Lộc, ngày 23 tháng 9 năm 2020

**QUYẾT ĐỊNH**

Về việc điều chỉnh Quyết định số 1098/QĐ-UBND ngày 10/6/2014 của UBND huyện Can Lộc về việc chấp thuận chủ trương đầu tư xây dựng trang trại kinh tế tổng hợp và chăn nuôi lợn của ông Nguyễn Huy Hùng tại vùng Bọm Hòm, xóm Đông Thạc, xã Trường Lộc, huyện Can Lộc

**ỦY BAN NHÂN DÂN HUYỆN**

Căn cứ Luật Tổ chức Chính quyền địa phương ngày 19/6/2015;  
Căn cứ Luật Đầu tư ngày 26/11/2014;  
Căn cứ Luật Đất đai ngày 29/11/2013;  
Căn cứ Luật Xây dựng ngày 18/6/2014;  
Căn cứ Nghị định số 118/2015/NĐ-CP ngày 12/11/2015 của Chính phủ quy định chi tiết và hướng dẫn thi hành một số điều của Luật Đầu tư;  
Căn cứ Thông tư số 16/2015/TT-BKHĐT ngày 18/11/2015 của Bộ Kế hoạch và Đầu tư quy định biểu mẫu thực hiện thủ tục đầu tư và báo cáo hoạt động đầu tư tại Việt Nam;  
Căn cứ Thông tư số 02/2015/TT-BTNMT ngày 27/01/2015 của Bộ Tài nguyên và Môi trường quy định chi tiết một số điều của Nghị định số 43/2014/NĐ-CP ngày 15/5/2014 của Chính phủ;  
Căn cứ Quyết định số 4009/QĐ-UBND ngày 28/12/2018 của UBND tỉnh Hà Tĩnh về việc công bố Danh mục văn bản quy phạm pháp luật do UBND tỉnh Hà Tĩnh ban hành hết hiệu lực toàn bộ;  
Căn cứ Văn bản số 1709/UBND-KT<sub>1</sub> ngày 28/3/2019 của UBND tỉnh Hà Tĩnh, Văn bản số 618/SKHĐT-DNĐT ngày 19/3/2019 của Sở Kế hoạch và Đầu tư về việc xử lý chuyển tiếp đối với các dự án đầu tư do UBND cấp huyện chấp thuận chủ trương đầu tư;  
Căn cứ Quyết định số 1098/QĐ-UBND ngày 10/6/2014 của UBND huyện Can Lộc về việc chấp thuận chủ trương đầu tư xây dựng trang trại kinh tế tổng hợp và chăn nuôi lợn của ông Nguyễn Huy Hùng tại vùng Bọm Hòm, xóm Đông Thạc, xã Trường Lộc, huyện Can Lộc;  
Xét Tờ trình đề nghị điều chỉnh dự án đầu tư ngày 18/9/2020 và hồ sơ kèm theo đề nghị điều chỉnh của ông Nguyễn Huy Hùng; Biên bản làm việc giữa các phòng: Tài chính - Kế hoạch, Kinh tế - Hạ tầng, Nông nghiệp & PTNT, Tài nguyên - Môi trường, UBND xã Kim Song Trường và Nhà đầu tư ngày 21/9/2020;

Theo đề nghị của Trưởng phòng Tài chính - KH.

**QUYẾT ĐỊNH:**





**Điều 1.** Điều chỉnh một số nội dung của Quyết định số 1098/QĐ-UBND ngày 10/6/2014 của UBND huyện Can Lộc về việc chấp thuận chủ trương đầu tư xây dựng trang trại kinh tế tổng hợp và chăn nuôi lợn của ông Nguyễn Huy Hùng tại vùng Bọm Hỏm, xóm Đông Thạc, xã Trường Lộc, huyện Can Lộc, với các nội dung chủ yếu như sau:

1. Điều chỉnh mục 01 Điều 01 Quyết định số 1098/QĐ-UBND ngày 10/6/2014 của UBND huyện Can Lộc:

“1. Tên dự án: Xây dựng trang trại chăn nuôi lợn và trồng cây ăn quả kết hợp trồng cây nông nghiệp ứng dụng công nghệ cao tại thôn Đông Thạc, xã Kim Song Trường, huyện Can Lộc”.

2. Điều chỉnh mục 3 Điều 01 Quyết định số 1098/QĐ-UBND ngày 10/6/2014 của UBND huyện Can Lộc:

“3. Địa điểm thực hiện dự án: vùng Bọm Hỏm, thôn Đông Thạc, xã Kim Song Trường, huyện Can Lộc”.

3. Điều chỉnh mục 4 Điều 01 Quyết định số 1098/QĐ-UBND ngày 10/6/2014 của UBND huyện Can Lộc:

“4. Mục tiêu dự án: Chăn nuôi lợn giống siêu nạc, tham gia chuỗi liên kết trên địa bàn huyện; Phát triển lĩnh vực trồng cây ăn quả như cam, bưởi, dưa lưới; Ứng dụng tiến bộ khoa học kỹ thuật để trồng cây nông nghiệp công nghệ cao (nấm, đinh lăng, nha đam, các loại rau, củ, quả,...), khai thác có hiệu quả nguồn tài nguyên nhằm mục tiêu phát triển kinh tế trang trại, tăng thu nhập cho người dân, đóng góp cho ngân sách nhà nước và góp phần phát triển kinh tế xã hội cho xã Kim Song Trường”.

4. Điều chỉnh mục 5 Điều 01 Quyết định số 1098/QĐ-UBND ngày 10/6/2014 của UBND huyện Can Lộc:

“5. Diện tích, quy mô dự án: Có diện tích 47.734 m<sup>2</sup>.

Thực hiện các hạng mục: Xây dựng khu chăn nuôi lợn, nhà điều hành, nhà bảo vệ, khu nhà kín trồng dưa lưới, xây dựng khu nhà xưởng lắp ghép trồng cây nông nghiệp (nấm, đinh lăng, nha đam, các loại rau, củ, quả,...), diện tích trồng cam bưởi, hệ thống sân đường nội bộ và các công trình phụ trợ khác”.

5. Điều chỉnh mục 8 Điều 01 Quyết định số 1098/QĐ-UBND ngày 10/6/2014 của UBND huyện Can Lộc:

“8. Tổng vốn đầu tư sau khi điều chỉnh: 12.000.000.000 đồng (Bằng chữ: Mười hai tỷ đồng chẵn)”.

6. Điều chỉnh mục 9 Điều 01 Quyết định số 1098/QĐ-UBND ngày 10/6/2014 của UBND huyện Can Lộc:

“9. Tiến độ thực hiện dự án: hoàn thành toàn bộ dự án điều chỉnh đi vào hoạt động sau 4 tháng, kể từ ngày cấp phép xây dựng”.

Các nội dung khác giữ nguyên theo Quyết định số 1098/QĐ-UBND ngày 10/6/2014 của UBND huyện Can Lộc.

**Điều 2.** Trách nhiệm của nhà đầu tư:

1. Thực hiện trình tự, thủ tục các bước điều chỉnh dự án theo đúng quy định và chủ động huy động nguồn vốn để hoàn thành dự án đúng tiến độ, theo đúng quy hoạch mặt bằng sử dụng đất được cơ quan có thẩm quyền phê duyệt.



2. Đình kỳ hàng tháng, hàng quý, hàng năm báo cáo bằng văn bản về UBND huyện và UBND xã Kim Song Trường về tiến độ xây dựng và thực hiện dự án; kết quả hoạt động sản xuất kinh doanh, thông tin về lao động, xử lý và bảo vệ môi trường, các chỉ tiêu chuyên ngành theo lĩnh vực hoạt động và các nội dung liên quan của dự án.

3. Ủy ban nhân dân huyện sẽ xem xét chấm dứt hiệu lực Quyết định chủ trương đầu tư mà không bồi thường, hoàn trả các chi phí liên quan đến công việc đã thực hiện đối với dự án trong trường hợp nhà đầu tư vi phạm một trong nội dung sau:

- Sau thời gian 4 tháng kể từ ngày Quyết định chấp thuận điều chỉnh chủ trương đầu tư, nhà đầu tư không hoàn thành hồ sơ, thủ tục điều chỉnh theo quy định để triển khai xây dựng dự án.

- Thực hiện không đúng hoặc không đầy đủ các nội dung cam kết về đầu tư và công tác đảm bảo môi trường trong quá trình thực hiện.

- Thực hiện không đúng hoặc không đầy đủ các nội dung quy định tại Quyết định này và các vi phạm khác có liên quan theo quy định của pháp luật.

**Điều 3.** Trách nhiệm của các phòng liên quan và địa phương.

- Các phòng: Tài chính - Kế hoạch, Kinh tế - Hạ tầng, Tài nguyên - Môi trường, Nông nghiệp & PTNT theo chức năng nhiệm vụ hướng dẫn, giúp đỡ nhà đầu tư triển khai thực hiện dự án kịp thời, hiệu quả.

- UBND xã Kim Song Trường thường xuyên kiểm tra, giám sát việc thực hiện dự án của nhà đầu tư; khi phát hiện nhà đầu tư thực hiện không đúng theo hồ sơ được duyệt, lập biên bản đình chỉ tạm dừng dự án đồng thời báo cáo về UBND huyện để có hướng xử lý kịp thời.

**Điều 4.** Quyết định này có hiệu lực kể từ ngày ban hành.

Chánh Văn phòng HĐND&UBND huyện; Trưởng các phòng, đơn vị: Tài chính - KH, Kinh tế - Hạ tầng, Nông nghiệp - PTNT, Tài nguyên - MT; Chủ tịch UBND xã Kim Song Trường; Nhà đầu tư ông Nguyễn Huy Hùng và Thủ trưởng các cơ quan liên quan chịu trách nhiệm thi hành Quyết định này. /

Nơi nhận:

- Như Điều 3;
- Chủ tịch, các PCT UBND huyện;
- Lưu: VT, TCKH.

TM. ỦY BAN NHÂN DÂN  
CHỦ TỊCH



Đặng Trần Phong



Số: 200 /QĐ-UBND

Hà Tĩnh, ngày 14 tháng 01 năm 2015

### QUYẾT ĐỊNH

V/v phê duyệt Báo cáo đánh giá tác động môi trường của Dự án  
“Trang trại kinh tế tổng hợp và chăn nuôi lợn nái quy mô 350 con  
tại xã Trường Lộc, huyện Can Lộc”

### ỦY BAN NHÂN DÂN TỈNH

Căn cứ Luật Tổ chức HĐND và UBND ngày 26/11/2003;

Căn cứ Luật Bảo vệ môi trường ngày 29/11/2005;

Căn cứ Nghị định số 29/2011/NĐ-CP ngày 18/4/2011 của Chính phủ quy định về đánh giá môi trường chiến lược, đánh giá tác động môi trường, cam kết bảo vệ môi trường;

Căn cứ Thông tư số 26/2011/TT-BTNMT ngày 18/7/2011 của Bộ Tài nguyên và Môi trường quy định chi tiết một số điều của Nghị định số 29/2011/NĐ-CP;

Theo đề nghị của Hội đồng thẩm định Báo cáo đánh giá tác động môi trường của Dự án “Trang trại kinh tế tổng hợp và chăn nuôi lợn nái quy mô 350 con tại xã Trường Lộc, huyện Can Lộc” họp ngày 12/12/2014 tại Sở Tài nguyên và Môi trường;

Xét nội dung Báo cáo đánh giá tác động môi trường của Dự án “Trang trại kinh tế tổng hợp và chăn nuôi lợn nái quy mô 350 con tại xã Trường Lộc, huyện Can Lộc” đã được chỉnh sửa, bổ sung kèm theo Văn bản giải trình ngày 30/12/2014 của ông Nguyễn Huy Hùng - Chủ trang trại;

Theo đề nghị của Giám đốc Sở Tài nguyên và Môi trường tại Tờ trình số 94/TTr-TNMT ngày 14/01/2015,

### QUYẾT ĐỊNH:

**Điều 1.** Phê duyệt nội dung Báo cáo đánh giá tác động môi trường (ĐTM) của Dự án “Trang trại kinh tế tổng hợp và chăn nuôi lợn nái quy mô 350 con tại xã Trường Lộc, huyện Can Lộc” được lập bởi ông Nguyễn Huy Hùng (sau đây gọi là Chủ Dự án) với các nội dung chủ yếu sau đây:

1. Phạm vi, quy mô của Dự án:

1.1. Xây dựng Trang trại chăn nuôi lợn nái và trồng cây công nghiệp - lâm nghiệp tại xã Trường Lộc, huyện Can Lộc với diện tích 47.734m<sup>2</sup>, trong đó:

- Khu vực chăn nuôi gồm các công trình:

+ Công trình phục vụ chăn nuôi (chuồng nuôi lợn các loại, nhà cách ly, nhà khử trùng, nhà kho): 2.600m<sup>2</sup>;

+ Khu hành chính (nhà điều hành, nhà ăn và các hạng mục phụ trợ): 350m<sup>2</sup>;



+ Hạng mục bảo vệ môi trường (02 bể biogas, 03 hồ sinh học, nhà chứa phân, lò đốt): 1.815m<sup>2</sup>;

+ Cây xanh và đường giao thông: 15.123m<sup>2</sup>.

- Khu vực trồng cây ăn quả, cây lâm nghiệp: Diện tích 27.846m<sup>2</sup>.

1.2. Quy mô, công suất:

- Đối với chăn nuôi lợn nái công nghiệp: Quy mô 350 con lợn nái, mỗi năm xuất 5.000 con lợn giống.

- Trồng cây ăn quả, cây lâm nghiệp trên diện tích 27.846m<sup>2</sup>.

2. Yêu cầu bảo vệ môi trường đối với Dự án:

2.1. Trong giai đoạn thi công xây dựng và vận hành Dự án phải tuân thủ đúng các phương án thiết kế và quy hoạch xây dựng đã được phê duyệt; tổ chức thực hiện các giải pháp bảo vệ môi trường, trang bị đầy đủ các thiết bị và xây lắp đầy đủ các công trình bảo vệ môi trường; áp dụng các giải pháp kỹ thuật, biện pháp hành chính đã nêu trong Báo cáo ĐTM để giảm thiểu xuống mức thấp nhất ô nhiễm môi trường khu vực thực hiện Dự án.

2.2. Tuân thủ các tiêu chuẩn thải về tiếng ồn, độ rung, bụi, khí thải, nước thải đảm bảo nằm trong giới hạn cho phép theo tiêu chuẩn, quy chuẩn quốc gia hiện hành; thiết kế, xây dựng và vận hành hệ thống xử lý nước thải chăn nuôi của Trang trại sau xử lý phải đạt QCVN 40:2011/BTNMT (cột B, K<sub>q</sub>=0,9, K<sub>f</sub>=1,2) - Quy chuẩn kỹ thuật quốc gia về nước thải công nghiệp trước khi thải ra kênh mương nội đồng.

- Áp dụng các biện pháp xử lý khí thải, mùi hôi phát sinh trong quá trình chăn nuôi như đã nêu trong báo cáo ĐTM để hạn chế đến mức thấp nhất ảnh hưởng đến môi trường không khí, đảm bảo môi trường không khí xung quanh đạt QCVN 05:2013/BTNMT- Quy chuẩn kỹ thuật quốc gia về chất lượng không khí xung quanh và QCVN 06:2009/BTNMT - Quy chuẩn kỹ thuật quốc gia về một số chất độc hại trong không khí xung quanh.

2.3. Áp dụng các biện pháp giảm thiểu bụi, khí thải và hạn chế đến mức thấp nhất việc mang theo bùn đất từ công trường ra các tuyến đường vận chuyển nguyên vật liệu phục vụ thi công công trình; phục hồi và bảo vệ cảnh quan môi trường sau khi kết thúc các hoạt động thi công xây dựng của Dự án.

2.4. Trồng cây xanh tại các khu đất trống trong khu vực Dự án để hạn chế phát tán mùi, tránh lan truyền khí thải từ khu vực Dự án và đảm bảo cảnh quan môi trường.

2.5. Thu gom, vận chuyển, lưu giữ và xử lý toàn bộ chất thải rắn, chất thải nguy hại theo phương án đã lập trong Báo cáo ĐTM được phê duyệt và bảo đảm tuân thủ các quy định tại Nghị định số 59/2007/NĐ-CP ngày 09/4/2007 của Chính phủ về quản lý chất thải rắn; Thông tư số 12/2011/TT-BTNMT ngày 14/4/2011 của Bộ Tài nguyên và Môi trường về quy định quản lý chất thải nguy hại.

2.6. Tuân thủ nghiêm ngặt các quy định của pháp luật về quản lý an toàn lao động; định kỳ sát trùng chuồng trại; chủ động phòng ngừa, ứng phó và khắc phục



các rủi ro, sự cố môi trường, sự cố dịch bệnh trong suốt quá trình thi công xây dựng và hoạt động của Dự án.

**2.7.** Tuyệt đối không sử dụng các loại máy móc, thiết bị, nguyên liệu, nhiên liệu, hóa chất và các vật liệu khác đã bị cấm sử dụng tại Việt Nam theo quy định của pháp luật hiện hành.

**2.8.** Thực hiện chương trình quan trắc, giám sát môi trường như đã nêu trong Báo cáo ĐTM; cập nhật, lưu giữ số liệu giám sát để theo dõi, kiểm tra và định kỳ báo cáo về Sở Tài nguyên và Môi trường (6 tháng/lần) theo đúng quy định.

**Điều 2.** Chủ Dự án có các trách nhiệm sau đây:

1. Trước khi triển khai Dự án phải lập, phê duyệt và niêm yết công khai kế hoạch quản lý môi trường của Dự án tại trụ sở UBND xã Trường Lộc, huyện Can Lộc.

2. Thực hiện nghiêm túc các yêu cầu về bảo vệ môi trường quy định tại Quyết định này và các trách nhiệm khác theo quy định của pháp luật về bảo vệ môi trường.

3. Vận hành thử nghiệm các công trình xử lý chất thải của Dự án; lập hồ sơ đề nghị kiểm tra, xác nhận việc đã thực hiện các công trình, biện pháp bảo vệ môi trường phục vụ giai đoạn vận hành Dự án gửi cơ quan có thẩm quyền để kiểm tra, xác nhận trước khi đưa Dự án vào vận hành chính thức.

3. Hợp tác và tạo điều kiện thuận lợi để cơ quan quản lý nhà nước về bảo vệ môi trường kiểm tra việc thực hiện kế hoạch quản lý môi trường và việc triển khai thực hiện các công trình, biện pháp bảo vệ môi trường, phòng ngừa và ứng phó sự cố môi trường; cung cấp đầy đủ các thông tin, số liệu liên quan đến Dự án khi được yêu cầu.

4. Trong quá trình thực hiện Dự án, nếu để xảy ra sự cố gây ảnh hưởng xấu đến chất lượng môi trường và sức khỏe cộng đồng, phải dừng ngay các hoạt động của Dự án gây ra sự cố; tổ chức ứng cứu, khắc phục sự cố; thông báo khẩn cấp cho cơ quan quản lý nhà nước về bảo vệ môi trường cấp tỉnh và các cơ quan có liên quan nơi thực hiện Dự án để chỉ đạo và phối hợp xử lý.

**Điều 3.** Trong quá trình thực hiện, nếu Dự án có những thay đổi so với các khoản 1 và 2 Điều 1 của Quyết định này, Chủ Dự án phải có văn bản báo cáo UBND tỉnh, Sở Tài nguyên và Môi trường và chỉ được thực hiện những thay đổi sau khi có văn bản chấp thuận của UBND tỉnh.

**Điều 4.** Quyết định phê duyệt Báo cáo ĐTM của Dự án là cơ sở để các cơ quan quản lý nhà nước có thẩm quyền kiểm tra, thanh tra việc thực hiện công tác bảo vệ môi trường của Dự án.

**Điều 5.** Giao Sở Tài nguyên và Môi trường chủ trì, phối hợp với UBND huyện Can Lộc và chính quyền địa phương kiểm tra, giám sát việc thực hiện các nội dung bảo vệ môi trường trong Báo cáo ĐTM đã được phê duyệt và các yêu cầu nêu tại Quyết định này. Nếu Chủ Dự án vi phạm một trong các yêu cầu nêu trên thì kịp thời tham mưu UBND tỉnh đình chỉ việc thực hiện Dự án, buộc bồi hoàn các chi phí, thiệt hại liên quan do vi phạm gây ra theo đúng quy định của pháp luật.



**Điều 6.** Quyết định này có hiệu lực kể từ ngày ban hành.

Chánh Văn phòng UBND tỉnh, Giám đốc Sở Tài nguyên và Môi trường, Chủ tịch UBND huyện Can Lộc, Chủ tịch UBND xã Trường Lộc, ông Nguyễn Huy Hùng (Chủ Dự án) và Thủ trưởng các cơ quan liên quan chịu trách nhiệm thi hành Quyết định này./.

**Nơi nhận:**

- Như Điều 6;
- Bộ Tài nguyên và Môi trường (để báo cáo);
- Chủ tịch, các PCT UBND tỉnh;
- PVP UBND tỉnh (phụ trách) ;
- Lưu: VT, TM, NL;
- Gửi: Bản giấy và điện tử.

*noob*

TM. ỦY BAN NHÂN DÂN

ĐAKT CHỦ TỊCH  
PHÓ CHỦ TỊCH

CHUNG THỰC BAN SÁO ĐUNG VỚI BAN CHINH  
Số chứng thực..... Quyển số.....

12/04/2015  
TM. UBND THỊ TRẤN NGUYỄN ĐÌNH SƠN  
H. CAN LỘC - TH. HÀ TĨNH  
CHỦ TỊCH

*Phan Công Lý*

Số: 1389/QĐ-UBND

Can lộc, ngày 27 tháng 6 năm 2014

**QUYẾT ĐỊNH**

V/v cho thuê đất sử dụng vào mục đích  
Trang trại kinh tế tổng hợp và chăn nuôi lợn

**ỦY BAN NHÂN DÂN HUYỆN**

Căn cứ Luật tổ chức HĐND và UBND ban hành ngày 26 tháng 11 năm 2003;

Căn cứ Luật đất đai ban hành ngày 29/11/2013;

Căn cứ Nghị định số 43/2014/NĐ-CP ngày 15 tháng 5 năm 2014 của Chính phủ quy định chi tiết thi hành một số điều của Luật đất đai;

Căn cứ Thông tư 30/2014/TT-BTNMT ngày 02 tháng 6 năm 2014 của Bộ Tài nguyên và Môi trường về việc quy định về hồ sơ giao đất, cho thuê đất, chuyển mục đích sử dụng đất, thu hồi đất;

Xét Tờ trình số: 37/TTr-UBND ngày 25 tháng 6 năm 2014 của UBND xã Trường Lộc về việc đề nghị cho thuê đất xây dựng dự án trang trại kinh tế tổng hợp và chăn nuôi lợn siêu nạc cấp bố mẹ quy mô 350 nái tập trung làm điểm cung ứng giống tham gia chuỗi liên kết trên địa bàn huyện; trường phòng Tài nguyên và Môi trường,

**QUYẾT ĐỊNH:**

**Điều 1.** Cho ông Nguyễn Huy Hùng thuê: 47.734m<sup>2</sup> đất (Bốn mươi bảy nghìn bảy trăm ba mươi tư mét vuông), tại khu vực xóm Đồng Thạc, xã Trường Lộc, huyện Can Lộc; đã được thu hồi đất tại Quyết định số 1361/QĐ/UBND ngày 26/6/2014 của UBND huyện Can Lộc để thực hiện dự án Trang trại chăn nuôi tổng hợp của ông Nguyễn Huy Hùng, tại xã Trường Lộc, huyện Can Lộc, tỉnh Hà Tĩnh.

- Thời hạn thuê đất: 50 năm. (Năm mươi năm) kể từ ngày ban hành quyết định.

- Vị trí khu đất: Được xác định tại tờ Mặt bằng quy hoạch sử dụng đất trang trại kinh tế tổng hợp và chăn nuôi lợn nái quy mô 350 con tại xã Trường Lộc chủ đầu tư ông Nguyễn Huy Hùng đã được UBND huyện phê duyệt năm 2014.

**Điều 2.** Căn cứ vào điều 1 quyết định này:

- Hội đồng bồi thường GPMB có trách nhiệm thực hiện việc bồi thường thiệt hại giá trị quyền sử dụng đất và hoa màu trên đất cho các hộ gia đình, cá nhân có đất bị thu hồi (nếu có).



- Phòng Tài nguyên và Môi trường có trách nhiệm chủ trì phối hợp với UBND xã Trường Lộc và các phòng, ban liên quan xác định mốc giới và giao đất thực địa; thông báo cho cơ quan liên quan xác định nghĩa vụ tài chính; ký hợp đồng thuê đất với ông Nguyễn Huy Hùng; chỉ đạo Văn phòng Đăng ký quyền sử dụng đất trực thuộc chính lý hồ sơ địa chính, cấp GCNQSDĐ theo đúng quy định.

- Ông Nguyễn Huy Hùng có trách nhiệm thực hiện các nghĩa vụ và được hưởng các quyền lợi của người sử dụng đất theo quy định pháp luật đất đai và các quy định khác của pháp luật hiện hành.

**Điều 3.** Quyết định này có hiệu lực kể từ ngày ký.

Chánh Văn phòng HĐND&UBND huyện, Trưởng phòng Tài nguyên & Môi trường, Chủ tịch UBND xã Trường Lộc, ông Nguyễn Huy Hùng, thủ trưởng các ngành có liên quan căn cứ quyết định thi hành./.

Nơi nhận:

- Như điều 3;
- Lưu: VT.

TM. ỦY BAN NHÂN DÂN



Võ Hữu Hào

**CỘNG HOÀ XÃ HỘI CHỦ NGHĨA VIỆT NAM**  
**Độc lập - Tự do - Hạnh phúc**

Số: 01/HĐ-TĐ

**HỢP ĐỒNG THUÊ ĐẤT**

Căn cứ Luật Đất đai ngày 29 tháng 11 năm 2013;

Căn cứ Nghị định số 43/2014/NĐ-CP ngày 15 tháng 5 năm 2014 của Chính phủ quy định chi tiết thi hành một số điều của Luật đất đai;

Căn cứ Quyết định số: 1389/QĐ-UBND ngày 27/6/2014 của UBND huyện Can Lộc về việc cho ông Nguyễn Huy Hùng thuê đất sử dụng vào mục đích Trang trại kinh tế tổng hợp và chăn nuôi lợn.

*Hôm nay, vào hồi 7 giờ 30 phút, ngày 10 tháng 4 năm 2015.*

Tại: Phòng Tài nguyên và Môi trường Can Lộc.

**Thành phần tham gia gồm:**

**I. Bên cho thuê đất UBND huyện (phòng TN&MT) Can Lộc:**

1. Ông: Đồng Văn Trung - Trưởng phòng Tài nguyên và Môi trường.
2. Ông: Nguyễn Quang Tú - Cán bộ Tài nguyên và Môi trường.

**II. Bên thuê đất:**

1. Ông: Nguyễn Huy Hùng.

Địa chỉ: Xóm Phúc Trường, xã Trường Lộc, huyện Can Lộc, tỉnh Hà Tĩnh.

**Điều 1.** Bên cho thuê đất cho bên thuê đất khu đất như sau:

1. Diện tích: 47.734 m<sup>2</sup> (*Bốn mươi bảy nghìn bảy trăm ba mươi tư mét vuông đất*).

Tại: Xóm Đồng Thạc, xã Trường Lộc, huyện Can Lộc, tỉnh Hà Tĩnh.

Mục đích sử dụng: Xây dựng trang trại kinh tế tổng hợp và chăn nuôi lợn.

2. Vị trí khu đất được xác định theo tờ mặt bằng quy hoạch sử dụng đất đã được UBND huyện phê duyệt.

3. Thời hạn thuê đất: 50 năm (*Năm mươi năm*). Kể từ ngày 27 tháng 6 năm 2014 đến 27 tháng 4 năm 2064.

4. Việc cho thuê đất không làm mất quyền sử dụng của Nhà nước đối với khu đất và mọi tài nguyên nằm trong lòng đất.

**Điều 2.** Bên thuê đất có trách nhiệm trả tiền thuê đất theo quy định như sau:

1. Tiền thuê đất được tính từ ngày 27 tháng 6 năm 2014.

- Đơn giá thuê đất được ổn định từ ngày 27/6/2014 đến ngày 27/6/2019 là: 143,4đ/m<sup>2</sup> (*Một trăm bốn mươi ba phẩy bốn đồng trên một mét vuông*) theo Thông báo số 281/TB-CCT ngày 09/4/2015 của Chi cục thuế Can Lộc. Hết thời hạn ổn định đơn giá thuê đất được xác định theo quy định hiện hành.

2. Phương thức trả tiền thuê đất: Hàng năm.

3. Nơi nộp tiền thuê đất: Kho bạc Nhà nước huyện Can Lộc.

**Điều 3.** Việc sử dụng đất trên khu đất được thuê phải phù hợp với mục đích sử dụng đất đã được ghi trong điều 1 của hợp đồng này.



**Điều 4. Quyền và nghĩa vụ của các bên.**

1. Bên cho thuê đất bảo đảm việc sử dụng đất của bên thuê đất trong thời hạn thực hiện hợp đồng. Không được chuyển giao quyền sử dụng khu đất trên cho bên thứ ba, chấp hành quyết định thu hồi đất theo quy định của pháp luật đất đai.

2. Trong thời gian thực hiện Hợp đồng, Bên thuê đất có các quyền và nghĩa vụ theo quy định của Luật Đất đai;

3. Trường hợp Bên thuê đất bị thay đổi do chia tách, sáp nhập, chuyển đổi doanh nghiệp mà hình thành pháp nhân mới hoặc bán tài sản gắn liền với đất thuê cho tổ chức, cá nhân khác thì pháp nhân mới hoặc tổ chức, cá nhân mua tài sản được tiếp tục thuê đất trong thời hạn còn lại của hợp đồng này.

4. Trong thời hạn hợp đồng còn hiệu lực thi hành, nếu bên thuê đất trả lại toàn bộ hoặc một phần khu đất thuê trước thời hạn thì phải thông báo trước ít nhất là 6 tháng. Bên cho thuê đất trả lời cho bên thuê đất trong thời gian 3 tháng kể từ ngày nhận được đề nghị của bên thuê đất. Thời điểm kết thúc hợp đồng tính đến ngày bàn giao mặt bằng.

5. Hợp đồng thuê đất chấm dứt trong các trường hợp sau:

Hết thời hạn thuê đất mà không được gia hạn thuê tiếp.

Do đề nghị của một bên hoặc các bên tham gia hợp đồng và được cơ quan Nhà nước có thẩm quyền cho thuê đất đó chấp nhận.

Bên thuê đất bị phá sản hoặc bị phát mãi tài sản hoặc giải thể.

Bên thuê đất bị cơ quan Nhà nước có thẩm quyền thu hồi đất theo quy định của Luật đất đai.

Bên thuê đất không thực hiện đúng với cam kết bảo vệ môi trường đã được cấp có thẩm quyền phê duyệt.

**Điều 5.** Việc giải quyết tài sản gắn liền với đất sau khi kết thúc hợp đồng này được thực hiện theo quy định của pháp luật.

**Điều 6.** Hai bên cam kết thực hiện đúng quy định của hợp đồng này, nếu bên nào không thực hiện thì bên đó phải bồi thường cho việc vi phạm hợp đồng gây ra theo quy định của pháp luật.

**Điều 7.** Hợp đồng này được lập thành 5 bản có giá trị pháp lý như nhau, mỗi bên giữ 01 bản và gửi đến cơ quan thuế để xác định mức thu tiền thuê đất, Kho bạc Nhà nước huyện Can Lộc.

Hợp đồng có hiệu lực kể từ ngày ký./.

**BÊN THUÊ ĐẤT**



**Nguyễn Huy Hùng**

**BÊN CHO THUÊ ĐẤT  
TM. PHÒNG TN&MT  
TRƯỜNG PHÒNG**



**Đồng Văn Trung**

IV. Những thay đổi sau khi cấp giấy chứng nhận

Nội dung thay đổi và cơ sở pháp lý

Xác nhận của cơ quan  
có thẩm quyền

CỘNG HÒA XÃ HỘI CHỦ NGHĨA VIỆT NAM  
Độc lập - Tự do - Hạnh phúc



**GIẤY CHỨNG NHẬN**  
**QUYỀN SỬ DỤNG ĐẤT**

**QUYỀN SỞ HỮU NHÀ Ở VÀ TÀI SẢN KHÁC GẮN LIỀN VỚI ĐẤT**

I. Người sử dụng đất, chủ sở hữu nhà ở và tài sản khác gắn liền với đất.

Ông: Nguyễn Huy Hùng

Sinh năm: 1981, CMND số: 183161075

Địa chỉ: Xã Trường Lộc, huyện Can Lộc, tỉnh Hà Tĩnh

Người được cấp Giấy chứng nhận không được sửa chữa, tẩy xóa hoặc bổ sung bất kỳ nội dung nào trong Giấy chứng nhận; khi bị mất hoặc hư hỏng Giấy chứng nhận phải làm lại ngay với cơ quan cấp Giấy.



1844215000002

BY 528200



**II. Thửa đất, nhà ở và tài sản gắn liền trên đất**

**1. Thửa đất:**

- Thửa đất số: 1300 ; Tờ bản đồ số 3
- Địa chỉ: Thôn Phúc Trường xã Trường Lộc, huyện Can Lộc, tỉnh Hà Tĩnh.
- Diện tích: 47734 m<sup>2</sup> (bằng chữ: Bốn mươi bảy nghìn bảy trăm ba mươi tư mét vuông)
- Hình thức sử dụng: Riêng: 47734 m<sup>2</sup>; Chung: Không m<sup>2</sup>
- Mục đích sử dụng: Đất nông nghiệp khác  
(Trang trại chăn nuôi tổng hợp và chăn nuôi lợn)
- Thời hạn sử dụng: Đến ngày 27/6/2064
- Nguồn gốc sử dụng: Nhà nước cho thuê đất trả tiền hàng năm

**2. Nhà ở: -/-**

**3. Công trình xây dựng khác:**

Hạng mục công trình xây dựng	Diện tích xây dựng (m <sup>2</sup> )	Diện tích sàn (m <sup>2</sup> )	Hình thức số hữu	Cấp công trình	Thời hạn số hữu
Văn Phòng điều hành	115	115	Riêng	Nhà cấp 4, tường xây gạch, lợp tôn	27/6/2064
Nhà an tập thể	120	120	Riêng	Nhà cấp 4, tường xây gạch, lợp tôn	27/6/2064
Nhà lợn con cai sữa	515	515	Riêng	Nhà cấp 4, tường xây gạch, lợp tôn	27/6/2064
Nhà lợn nái đẻ	680	680	Riêng	Nhà cấp 4, tường xây gạch, lợp tôn	27/6/2064
Nhà lợn nái mang thai	650	650	Riêng	Nhà cấp 4, tường xây gạch, lợp tôn	27/6/2064
Nhà kho	84	84	Riêng	Nhà cấp 4, tường xây gạch, lợp tôn	27/6/2064
Nhà nghỉ của công nhân	70	70	Riêng	Nhà cấp 4, tường xây gạch, lợp ngói	27/6/2064

**4. Rừng sản xuất là rừng trồng -/-**

**5. Cây lâu năm -/-**

**6. Ghi chú: Không**

Cấp GCN theo quyết định thuê đất số 1389/QĐ-UBND ngày 27/6/2014

Can Lộc, ngày 17 tháng 04 năm 2015  
 TM. ỦY BAN NHÂN DÂN HUYỆN CAN LỘC

KT. CHỦ TỊCH  
 PHÓ CHỦ TỊCH

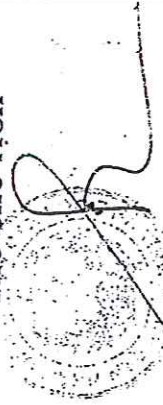

Đặng Trần Phong

**III. Sơ đồ thửa đất, nhà ở và tài sản khác gắn liền với đất**

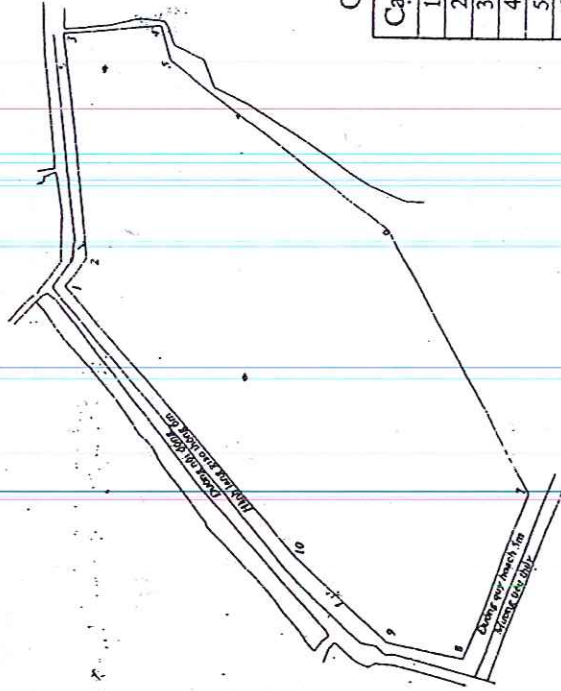

Chiều dài cạnh thửa

Cạnh	Chiều dài (m)
1-2	20,60
2-3	128,77
3-4	56,41
4-5	20,74
5-6	160,49
6-7	170,05
7-8	101,78
8-9	45,32
9-10	73,51
10-1	202,88

**IV. Những thay đổi sau khi cấp giấy chứng nhận**

Nội dung thay đổi và cơ sở pháp lý

Xác nhận của cơ quan có thẩm quyền

**CỘNG HÒA XÃ HỘI CHỦ NGHĨA VIỆT NAM**  
**Độc lập – Tự do – Hạnh phúc**

*Hà Tĩnh, ngày 10 tháng 9 năm 2021*

**BIÊN BẢN SỐ: 26/NTHT-MTHT**  
**NGHIỆM THU HOÀN THÀNH CÔNG TRÌNH**  
**ĐƯA VÀO SỬ DỤNG**

Hạng mục công trình: Hệ thống xử lý nước thải tập trung.

Cơ sở: Trang trại chăn nuôi lợn và trồng cây ăn quả kết hợp trồng cây nông nghiệp ứng dụng công nghệ cao tại thôn Đông Thạc, xã Kim Song Trường, huyện Can Lộc.

Địa điểm: thôn Đông Thạc, xã Kim Song Trường, huyện Can Lộc, tỉnh Hà Tĩnh.

**1. Đối tượng nghiệm thu:** Nghiệm thu hoàn thành bàn giao đưa vào sử dụng hệ thống xử lý nước thải tập trung đưa vào sử dụng.

**2. Thành phần tham gia nghiệm thu:**

**a. Bên A (Chủ cơ sở):**

Ông: Nguyễn Huy Hùng                      Chức vụ: Chủ trang trại.

**b. Bên B (Nhà thầu): Công ty TNHH Môi trường Hà Tĩnh.**

Ông: Nguyễn Ngọc Tú                      Chức vụ: Giám đốc.

Ông: Thiều Đức Anh                      Chức vụ: Chỉ huy trưởng công trình.

**c. Thời gian nghiệm thu:**

Bắt đầu: 8h ngày 10 tháng 9 năm 2021.

Kết thúc: 11h ngày 10 tháng 9 năm 2021.

**3. Đánh giá hạng mục công trình đã thực hiện**

*a. Về tài liệu làm căn cứ nghiệm thu:*

- Hợp đồng;
- Bản vẽ thiết kế;
- Biên bản nghiệm thu khối lượng;
- Bản vẽ hoàn công.

*b. Về chất lượng công trình:*

- Hệ thống xử lý nước thải hoàn thành theo đúng thiết kế được bên A phê duyệt. Các công việc của hợp đồng đảm bảo chất lượng kỹ thuật, mỹ thuật, sự bền vững, chính xác theo đúng quy chuẩn, tiêu chuẩn xây dựng Việt Nam.

- Công trình đảm bảo an toàn, ổn định và hiệu quả trong vận hành, khai thác khi đưa công trình vào sử dụng.

- Bên B hoàn thành công trình theo đúng thời gian quy định trong hợp đồng và các phụ lục, văn bản kèm theo hợp đồng.

*- Các ý kiến khác (nếu có): Không.*



c. *Kết luận*: Chấp nhận nghiệm thu hoàn thành và bàn giao dựa vào sử dụng

- Kể từ ngày 10 tháng 9 năm 2021. Công ty TNHH Môi trường Hà Tĩnh chính thức bàn giao công trình cho ông Nguyễn Huy Hùng đưa vào khai thác, sử dụng.

- Ông Nguyễn Huy Hùng có trách nhiệm duy tu, bảo dưỡng công trình kể từ thời điểm bàn giao công trình.

- Biên bản này được lập thành 04 (bốn) bản có giá trị pháp lý như nhau, mỗi bên giữ 02 (hai) bản.

**ĐẠI DIỆN BÊN A**

  
Nguyễn Huy Hùng

**ĐẠI DIỆN BÊN B**  
**CÔNG TY TNHH MÔI TRƯỜNG**  
**HÀ TĨNH**

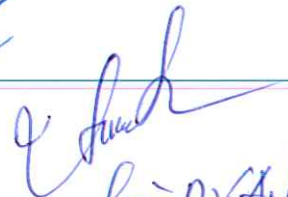

  
Nguyễn Ngọc Tú

  
Thiệu Đức Anh



Số: *111*.../2022/QTMT/QTĐK

**BÁO CÁO KẾT QUẢ THỬ NGHIỆM  
 CHẤT LƯỢNG NƯỚC DƯỚI ĐẤT**



1. Thời gian lấy mẫu: Ngày 01 tháng 7 năm 2022.
2. Thời gian thử nghiệm: từ ngày 02/7/2022 đến ngày 08/7/2022.
3. Điều kiện môi trường thử nghiệm: Nhiệt độ:  $25 \pm 5^{\circ}\text{C}$ ; Độ ẩm:  $65 \pm 5\%$
4. Mục đích lấy mẫu: Lập báo cáo kết quả quan trắc môi trường đợt 1 năm 2022 tại Trang trại chăn nuôi của công ty cổ phần Nông nghiệp Lộc Trường, xã Kim Song Trường, huyện Can Lộc, tỉnh Hà Tĩnh.
5. Lấy mẫu:  Tổ quan trắc hiện trường  Gửi phòng thử nghiệm
6. Vị trí lấy mẫu: + DV-N<sub>17</sub>: Nước giếng khoan trong khu vực trang trại, điểm lấy mẫu có tọa độ: 108<sup>0</sup>41'44,7" (Đ); 18<sup>0</sup>28'33,7" (B).
7. Kết quả phân tích:

TT	Thông số phân tích	Phương pháp/thiết bị	Đơn vị đo	Kết quả
1	pH <sup>(1)</sup>	TCVN 6492:2011	-	6,8
2	Độ cứng (theo CaCO <sub>3</sub> )	TCVN 6224:1996	mg/l	47
3	Amoni (NH <sub>4</sub> <sup>+</sup> -N)	TCVN 6179-1:1996	mg/l	0,16
4	Sắt (Fe)	TCVN 6177:1996	mg/l	0,42
5	Mangan (Mn)	TCVN 6002:1995	mg/l	0,08
6	Asen (As)	SME WW 3113B:2017	mg/l	0,001
7	Sunfat (SO <sub>4</sub> <sup>2-</sup> )	TCVN 6200:1996	mg/l	28

**Ghi chú:**

- (1): Phép thử đo tại hiện trường;
- Không trích sao kết quả này nếu không được sự đồng ý bằng văn bản của Trung tâm QT TN&MT Hà Tĩnh.  
 Hà Tĩnh, ngày 28 tháng 7 năm 2022

QA/QC

**Lê Thị Lệ Thúy**

KIỂM TRA

**Nguyễn Đình Nam**

GIÁM ĐỐC



**Trần Ngọc Sơn**





Số: 201/2022/QTMT/QTĐK

**BÁO CÁO KẾT QUẢ THỬ NGHIỆM  
 CHẤT LƯỢNG NƯỚC MẶT**



1. Thời gian lấy mẫu: Ngày 01 tháng 7 năm 2022.
2. Thời gian thử nghiệm: từ ngày 02/7/2022 đến ngày 08/7/2022.
3. Điều kiện môi trường thử nghiệm: Nhiệt độ:  $25 \pm 5^{\circ}\text{C}$ ; Độ ẩm:  $65 \pm 5\%$
4. Mục đích lấy mẫu: Lập báo cáo kết quả quan trắc môi trường đợt 1 năm 2022 tại Trang trại chăn nuôi của công ty cổ phần Nông nghiệp Lộc Trường, xã Kim Song Trường, huyện Can Lộc, tỉnh Hà Tĩnh.
5. Mẫu được lấy tại: Tổ quan trắc hiện trường  Gửi phòng thử nghiệm
6. Vị trí lấy mẫu: + DV-M<sub>32</sub>: Mương nước nội đồng, xã Kim Song Trường, phía dưới diềm xả của trang trại 50m, điểm lấy mẫu có tọa độ: 105°41'47,2"(Đ) 18°28'36,0"(B).
7. Kết quả phân tích:

TT	Thông số phân tích	Phương pháp/thiết bị	Đơn vị đo	Kết quả
1	pH <sup>(1)</sup>	TCVN 6492:2011	-	6,8
2	DO <sup>(1)</sup>	TCVN 7325:2016	mg/l	6,5
3	BOD <sub>5</sub>	TCVN 6001-1:2008	mg/l	5,4
4	COD	SMEWW 5220C:2017	mg/l	12
5	Chất rắn lơ lửng (TSS)	TCVN 6625:2000	mg/l	9,3
6	Nitrat (NO <sub>3</sub> <sup>-</sup> -N)	TCVN 6180:1996	mg/l	0,27
7	Sắt (Fe)	TCVN 6177:1996	mg/l	0,14
8	Amoni (NH <sub>4</sub> <sup>+</sup> -N)	TCVN 6179-1:1996	mg/l	0,08
9	Asen (As)	SMEWW 3113B:2017	mg/l	<0,001
10	Tổng Coliform	SMEWW 9221B:2017	MPN /100ml	210

Ghi chú:

- (1): Phép thử đo tại hiện trường;
- Không trích sao kết quả này nếu không được sự đồng ý bằng văn bản của Trung tâm QT TN&MT Hà Tĩnh.  
Hà Tĩnh, ngày 28 tháng 7 năm 2022

QA/QC

Lê Thị Lệ Thúy

KIỂM TRA

Nguyễn Đình Nam

GIÁM ĐỐC



Trần Ngọc Sơn





Số: 2022/QTMT/QTĐK

**BÁO CÁO KẾT QUẢ THỬ NGHIỆM  
 CHẤT LƯỢNG NƯỚC THẢI**



- Thời gian lấy mẫu: Ngày 01 tháng 7 năm 2022.
- Thời gian thử nghiệm: từ ngày 02/7/2022 đến ngày 08/7/2022.
- Điều kiện môi trường thử nghiệm: Nhiệt độ:  $25 \pm 5^{\circ}\text{C}$ ; Độ ẩm:  $65 \pm 5\%$
- Mục đích lấy mẫu: Lập báo cáo kết quả quan trắc môi trường đợt 1 năm 2022 tại Trang trại chăn nuôi của công ty cổ phần Nông nghiệp Lộc Trường, xã Kim Song Trường, huyện Can Lộc, tỉnh Hà Tĩnh.
- Lấy mẫu: Tổ Quan trắc hiện trường  Gửi Phòng thí nghiệm
- Vị trí lấy mẫu:  
 - (DV-T<sub>38</sub>) Nước thải chảy ra từ sau HTXL nước thải trước khi đổ vào mương nước nội đồng phía trước trang trại, điểm lấy mẫu có tọa độ 105°41'48,8" (Đ), 18°28'36,3" (B).

7. Kết quả phân tích:

TT	Thông số phân tích	Phương pháp/thiết bị	Đơn vị đo	Kết quả
1	pH <sup>(1)</sup>	TCVN 6492:2011	-	7,2
2	Tổng chất rắn lơ lửng (TSS)	TCVN 6625:2000	mg/l	38
3	COD	SMEWW 5220C:2017	mg/l	82
4	BOD <sub>5</sub>	TCVN 6001-1:2008	mg/l	37
5	Tổng Nitơ	TCVN 6638:2000	mg/l	103
6	Coliform	SMEWW 9221B:2017	MPN/100ml	4.300

Ghi chú:

- (1): Phép thử đo tại hiện trường;
  - Không trích sao kết quả này nếu không được sự đồng ý bằng văn bản của Trung tâm QT TN&MT Hà Tĩnh.
- Hà Tĩnh, ngày 29 tháng 7 năm 2022

QA/QC

Lê Thị Lệ Thúy

KIỂM TRA

Nguyễn Đình Nam

GIÁM ĐỐC



Trần Ngọc Sơn





Số: 84/...../2023/QTMT/BVMT

**BÁO CÁO KẾT QUẢ THỬ NGHIỆM  
 CHẤT LƯỢNG NƯỚC THẢI**

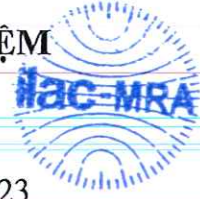

1. Thời gian lấy mẫu: Ngày 12 tháng 11 năm 2023
2. Thời gian thử nghiệm: Từ ngày 13/11/2023 đến ngày 18/11/2023
3. Điều kiện môi trường thử nghiệm: Nhiệt độ:  $22 \pm 5^{\circ}\text{C}$ ; Độ ẩm:  $65 \pm 5\%$ .
4. Mục đích lấy mẫu: Lập Báo cáo Công tác Bảo vệ môi trường năm 2023 tại Trang trại chăn nuôi của Công ty Cổ phần Nông nghiệp Lộc Trường, xã Kim Song Trường, huyện Can Lộc, tỉnh Hà Tĩnh.

5. Lấy mẫu:                      Tổ quan trắc hiện trường                       Nhận tại phòng thử nghiệm

6. Vị trí lấy mẫu:

- (DV- T176) Nước thải chảy ra từ sau hệ thống xử lý nước thải trước khi đổ vào mương nước nội đồng phía trước trang trại, điểm lấy mẫu có tọa độ:  $105^{\circ}41'48,8$  (Đ);  $18^{\circ}28'36,3$  (B).

7. Kết quả phân tích:

TT	Thông số phân tích	Phương pháp/thiết bị	Đơn vị đo	Kết quả
1	pH <sup>(1)</sup>	TCVN 6492:2011	-	6,9
2	Chất rắn lơ lửng (TSS)	TCVN 6625:2000	mg/l	57
3	BOD <sub>5</sub>	TCVN 6001-1:2008	mg/l	41
4	COD	SMEWW 5220C:2017	mg/l	96
5	Tổng Nitơ	TCVN 6638:2000	mg/l	65
6	Coliform	SMEWW 9221B:2017	MPN/100ml	4.900

Ghi chú:

- (1): Phép thử đo tại hiện trường;

- Không trích sao kết quả này nếu không được sự đồng ý bằng văn bản của Trung tâm QTTN&MT Hà Tĩnh.

Hà Tĩnh, ngày 12 tháng 12 năm 2023

**TRƯỞNG PHÒNG**

**Lê Thị Lệ Thúy**

**GIÁM ĐỐC**



**Trần Ngọc Sơn**



# SƠ ĐỒ CÔNG NGHỆ HỆ THỐNG XỬ LÝ NƯỚC THẢI

## TRANG TRẠI CHĂN NUÔI LỢN XÃ TRƯỜNG LỘC

CÔNG SUẤT: 80 M<sup>3</sup>/NGÀY.ĐÊM

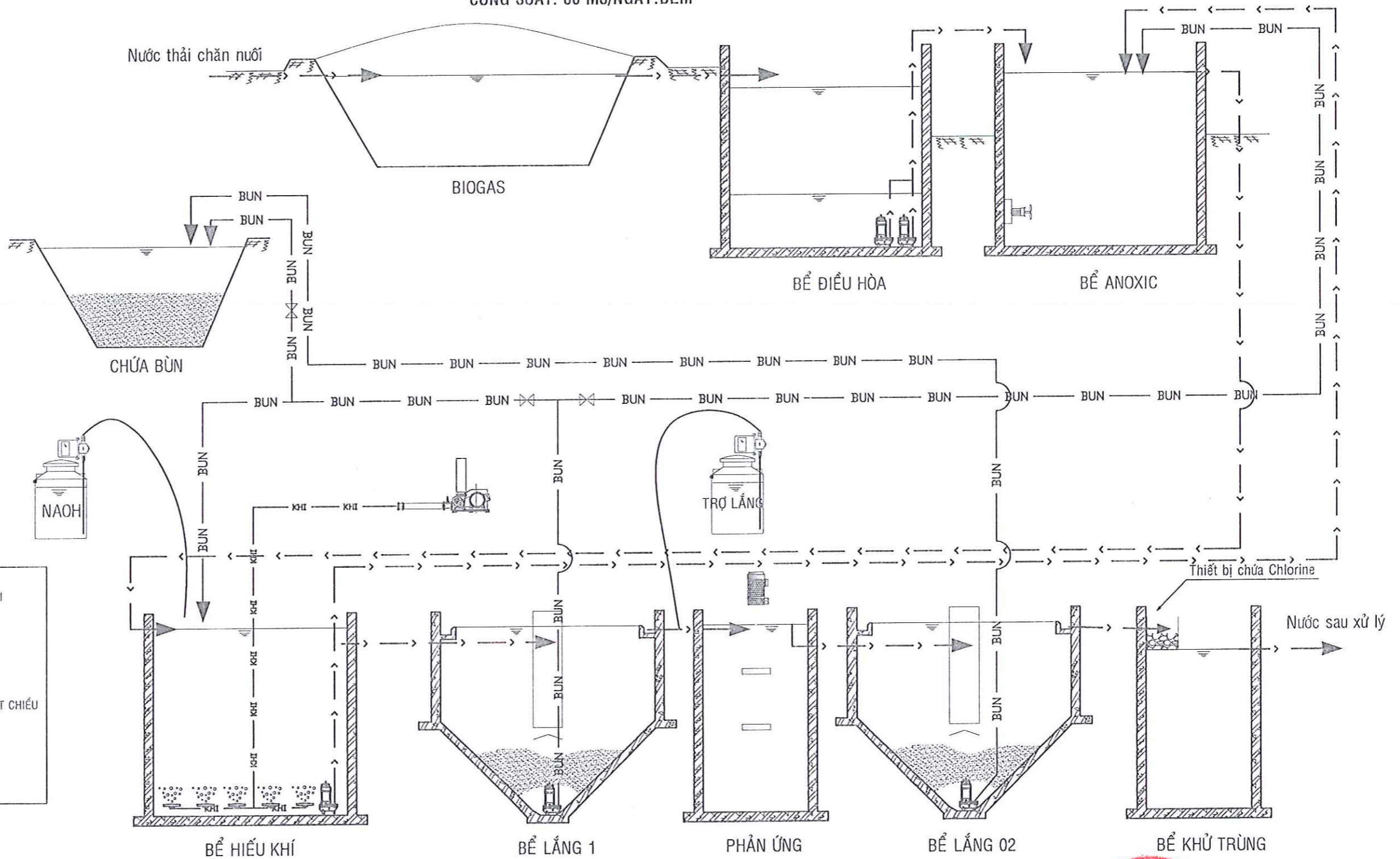

### CHÚ THÍCH

- > - ĐƯỜNG DẪN NƯỚC THẢI
- HC - ĐƯỜNG DẪN HÓA CHẤT
- KHÍ - ĐƯỜNG DẪN KHÍ
- BUN - ĐƯỜNG Bùn THẢI
- X X - VAN KHÓA VÀ VAN MỘT CHIỀU
- BOM NƯỚC THẢI
- MÁY THỔI KHÍ
- ĐĨA PHÂN PHỐI KHÍ

CÔNG TY TNHH MÔI TRƯỜNG HÀ TĨNH BAN VE HOÀN CÔNG Ngày 09 tháng 09 năm 2021		
Người lập Dương Huy Mạnh	Chỉ huy trưởng công trình Thiệu Đức Anh	Tư vấn giám sát trường Nguyễn Phú Cường



# MẶT BẰNG BỐ TRÍ ĐƯỜNG KHÍ

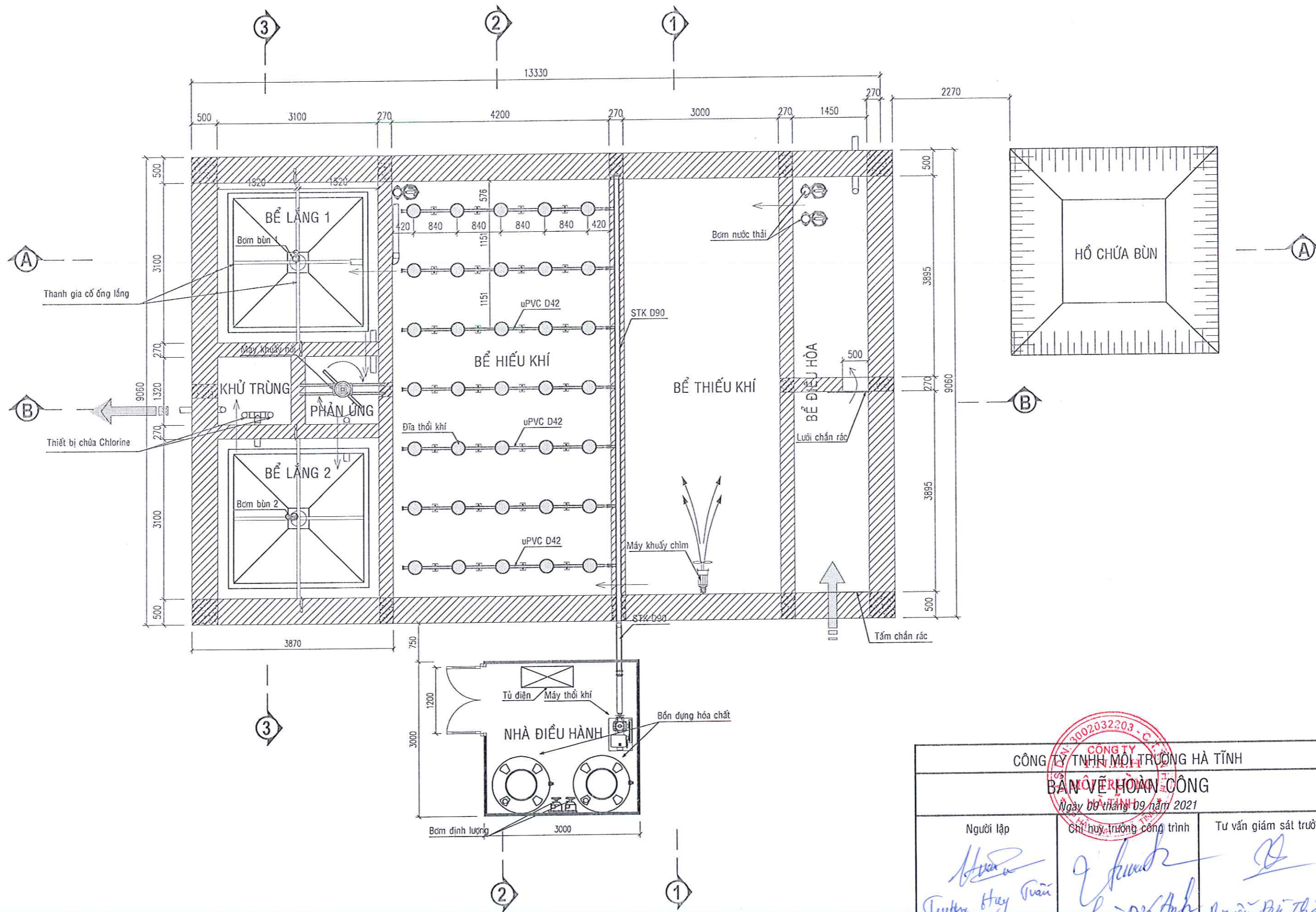

CÔNG TY TNHH MÔI TRƯỜNG HÀ TĨNH <b>BAN VỆ HOÀN CÔNG</b> Ngày 09 tháng 09 năm 2021		
Người lập <i>Trần Huy Tuấn</i>	Chỉ huy trưởng công trình <i>Trần Đức Anh</i>	Tư vấn giám sát trưởng <i>Nguyễn Đức Thành</i>



# MẶT BẰNG BỐ TRÍ ĐƯỜNG BÙN

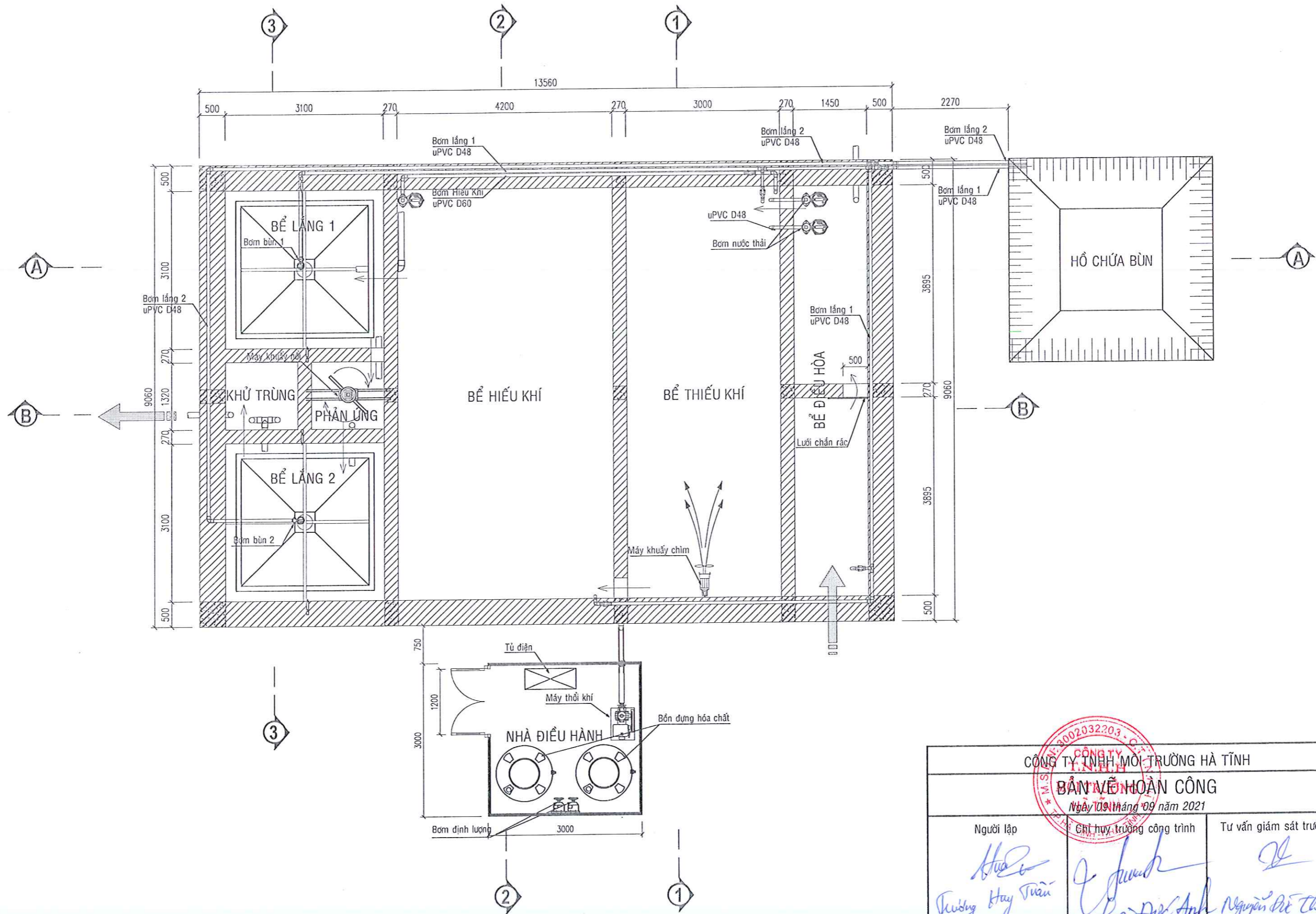

CÔNG TY TNHH MÔI TRƯỜNG HÀ TĨNH <b>BẢN VẼ HOÀN CÔNG</b> Ngày 10 tháng 09 năm 2021		
Người lập <i>Hương Huyền Trân</i> Hương Huyền Trân	Chỉ huy trưởng công trình <i>Thiền Đức Anh</i> Thiền Đức Anh	Tư vấn giám sát trường <i>Nguyễn Đức Thành</i> Nguyễn Đức Thành



# MẶT BẰNG BỐ TRÍ ĐƯỜNG ỐNG BẢO VỆ DÂY ĐIỆN

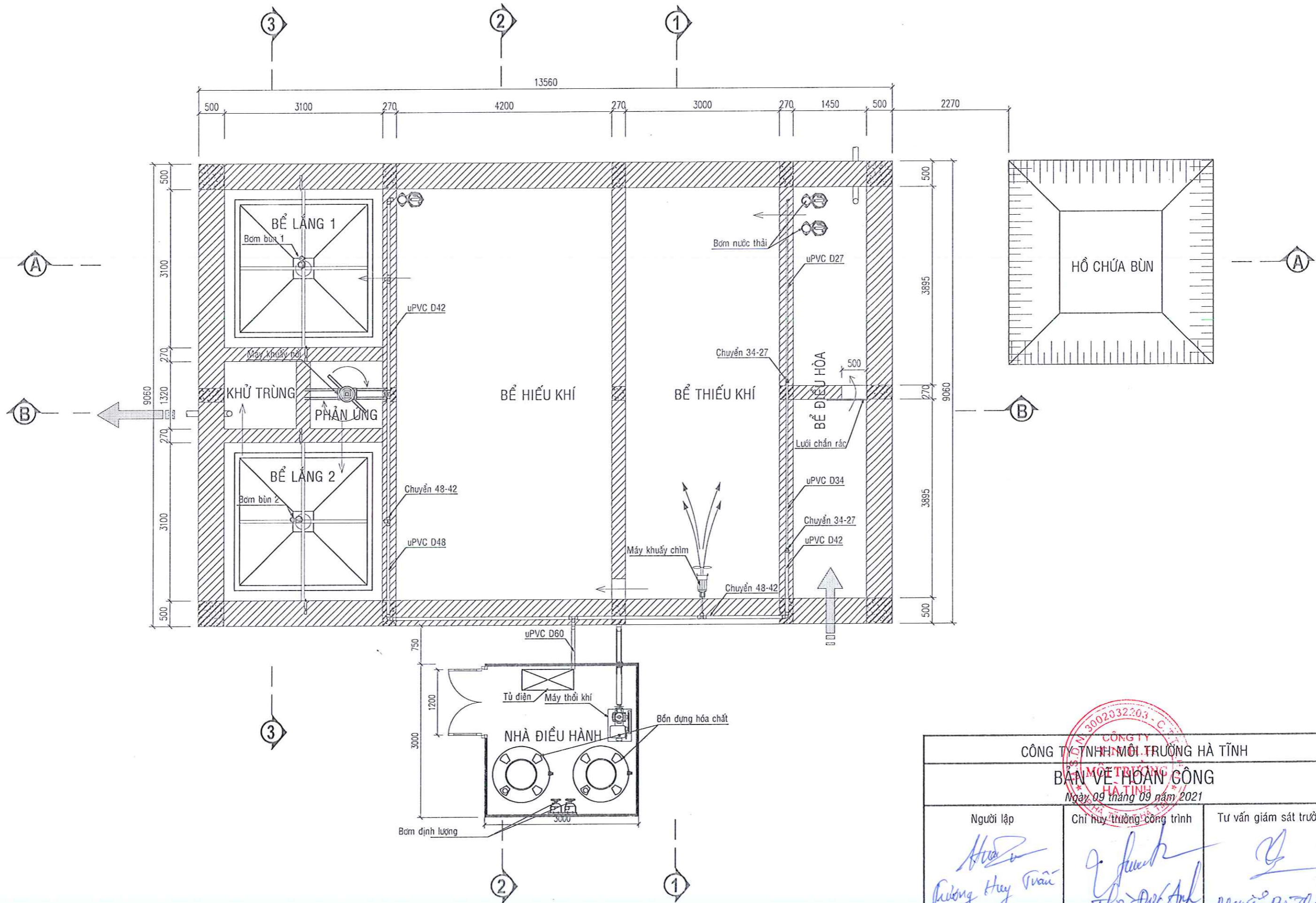

CÔNG TY TNHH MÔI TRƯỜNG HÀ TĨNH BẢN VẼ HOÀN CÔNG Ngày 09 tháng 09 năm 2021		
Người lập <i>Huyền Trân</i> Dương Huyền Trân	Chỉ huy trưởng công trình <i>Thiện Đức Anh</i> Thiện Đức Anh	Tư vấn giám sát trưởng <i>Nguyễn Đức Đạt</i> Nguyễn Đức Đạt



# MẶT CẮT CHI TIẾT

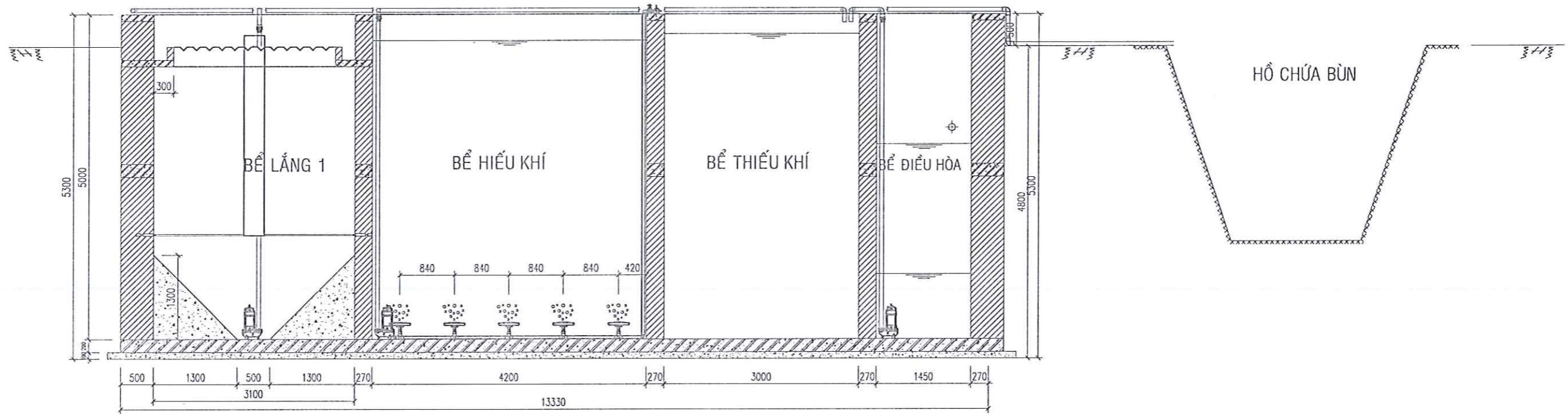

MẶT CẮT A-A

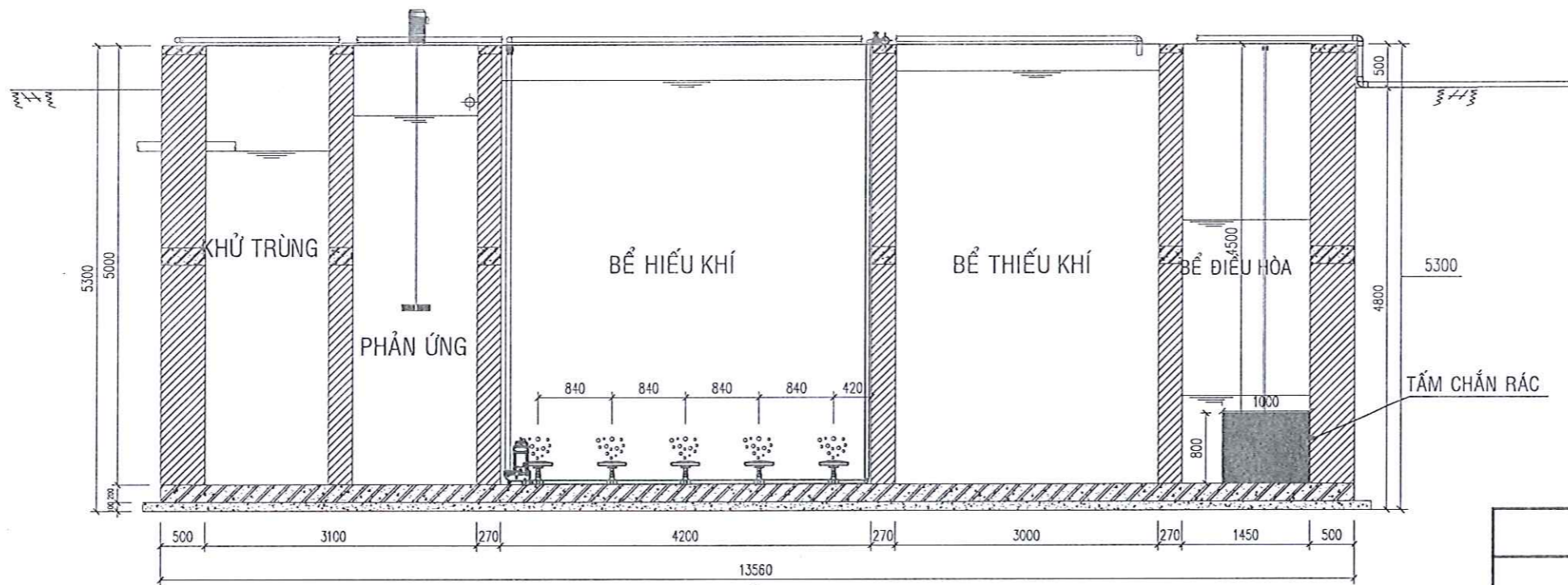

MẶT CẮT B-B

**CÔNG TY TNHH MÔI TRƯỜNG HÀ TĨNH**  
**BẢN VẼ HOÀN CÔNG**  
 Ngày 09 tháng 09 năm 2021

Người lập  Trương Huy Tuấn	Chỉ huy trưởng công trình  Trần Đức Anh	Tư vấn giám sát trưởng  Nguyễn Đức Cường
----------------------------------	---	--



# MẶT CẮT CHI TIẾT

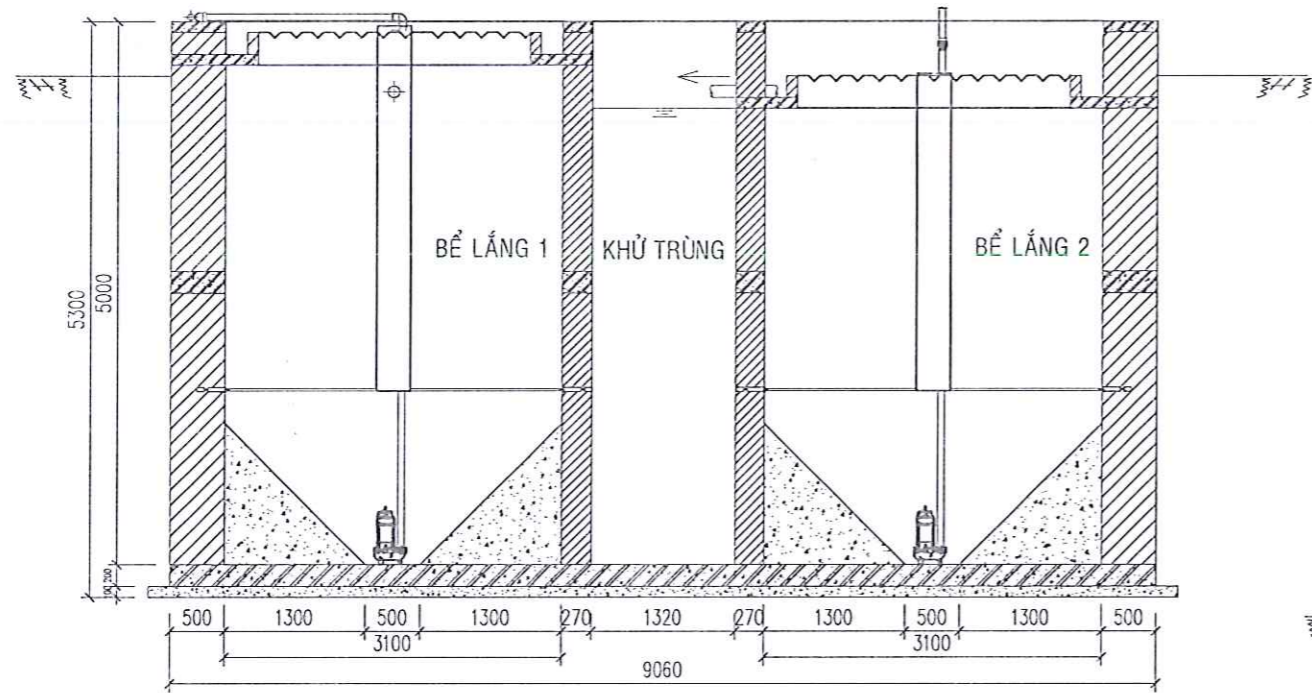

MẶT CẮT 3-3

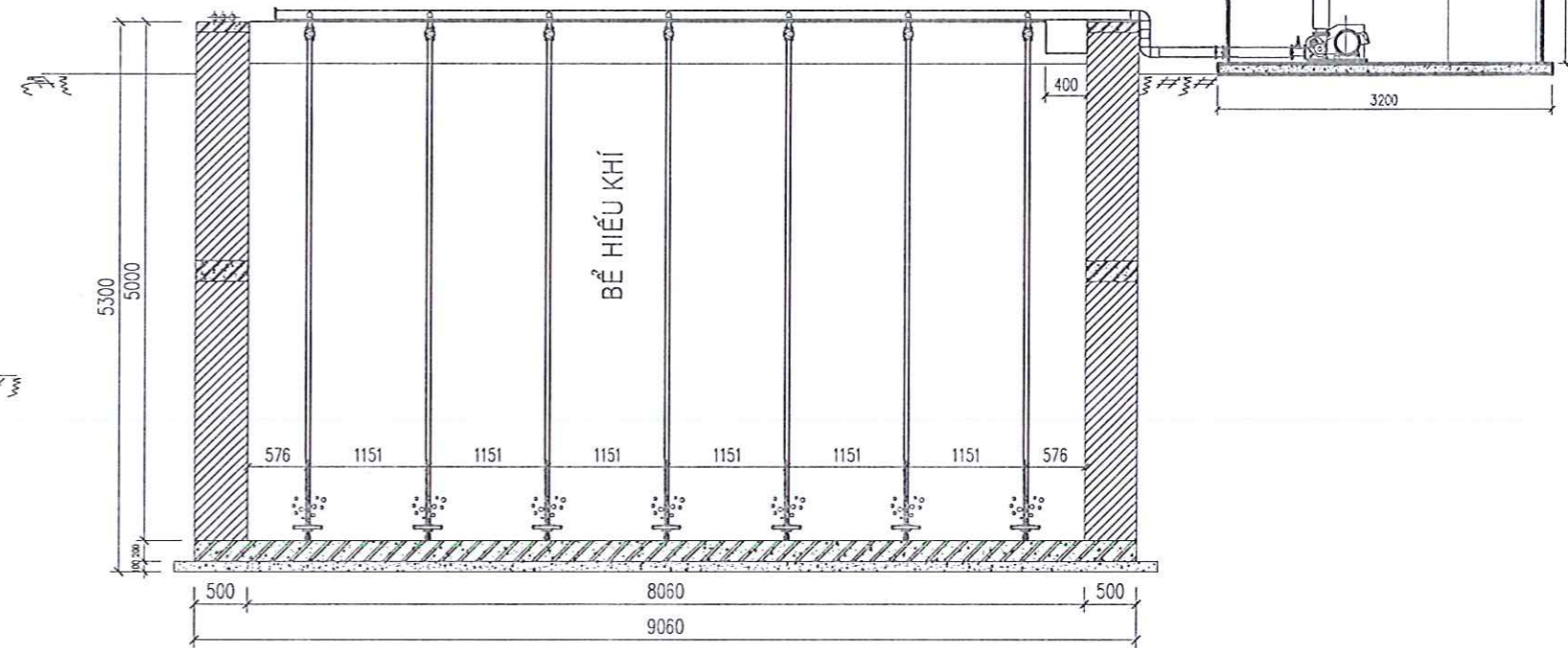

MẶT CẮT 2-2

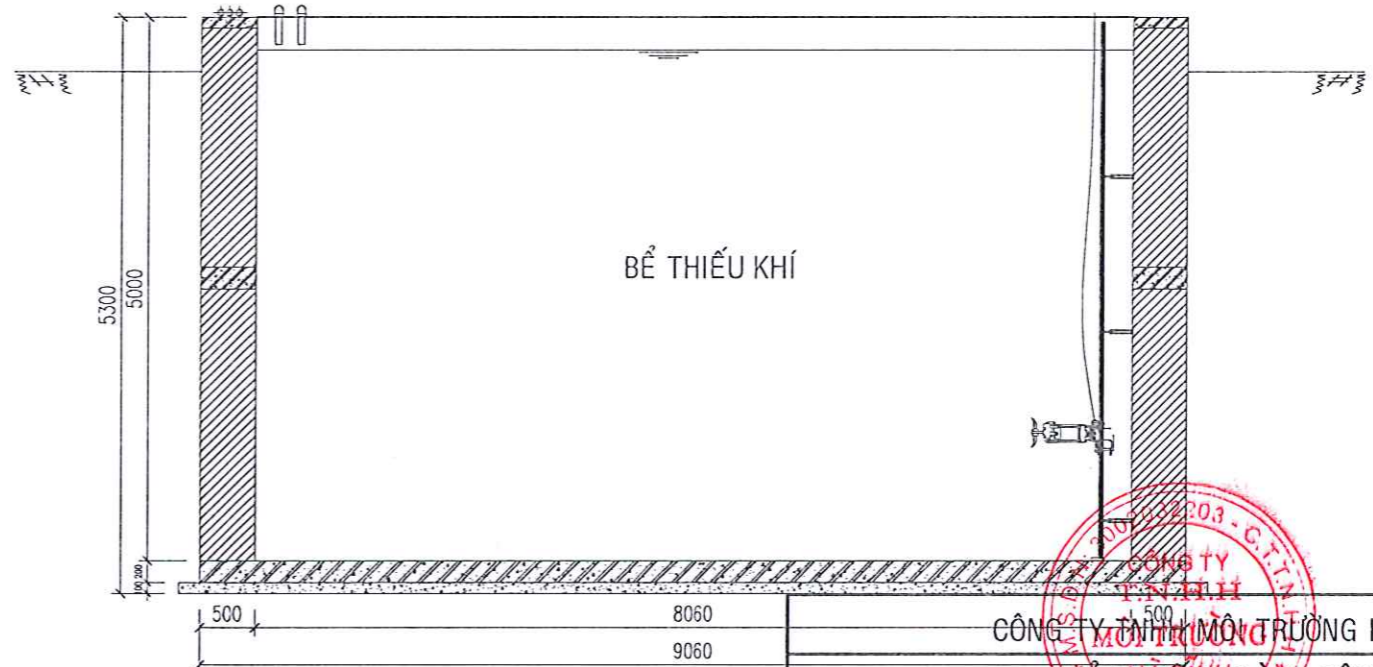

MẶT CẮT 1-1

CÔNG TY TNHH MÔI TRƯỜNG HÀ TĨNH

BẢN VẼ HOÀN CÔNG

Ngày 09 tháng 09 năm 2021

Người lập

*Nguyễn Huy Tuấn*

Chỉ huy trưởng công trình

*Trần Đức Anh*

Tư vấn giám sát trưởng

*Nguyễn Đức Anh*

# BẢN VẼ KHO CHỨA CHẤT THẢI NGUY HẠI

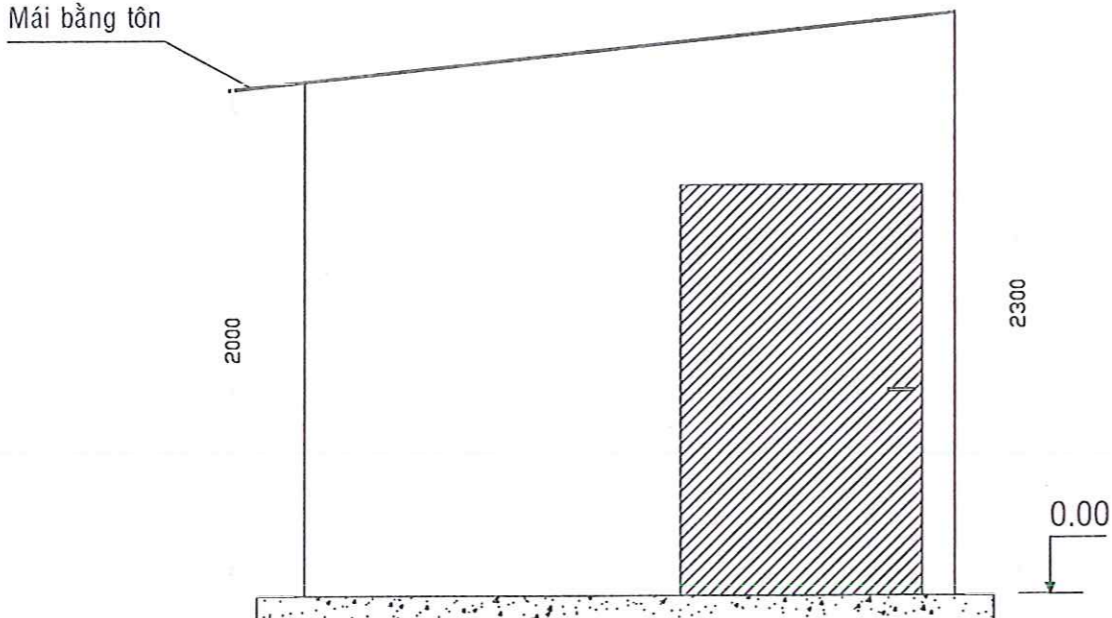



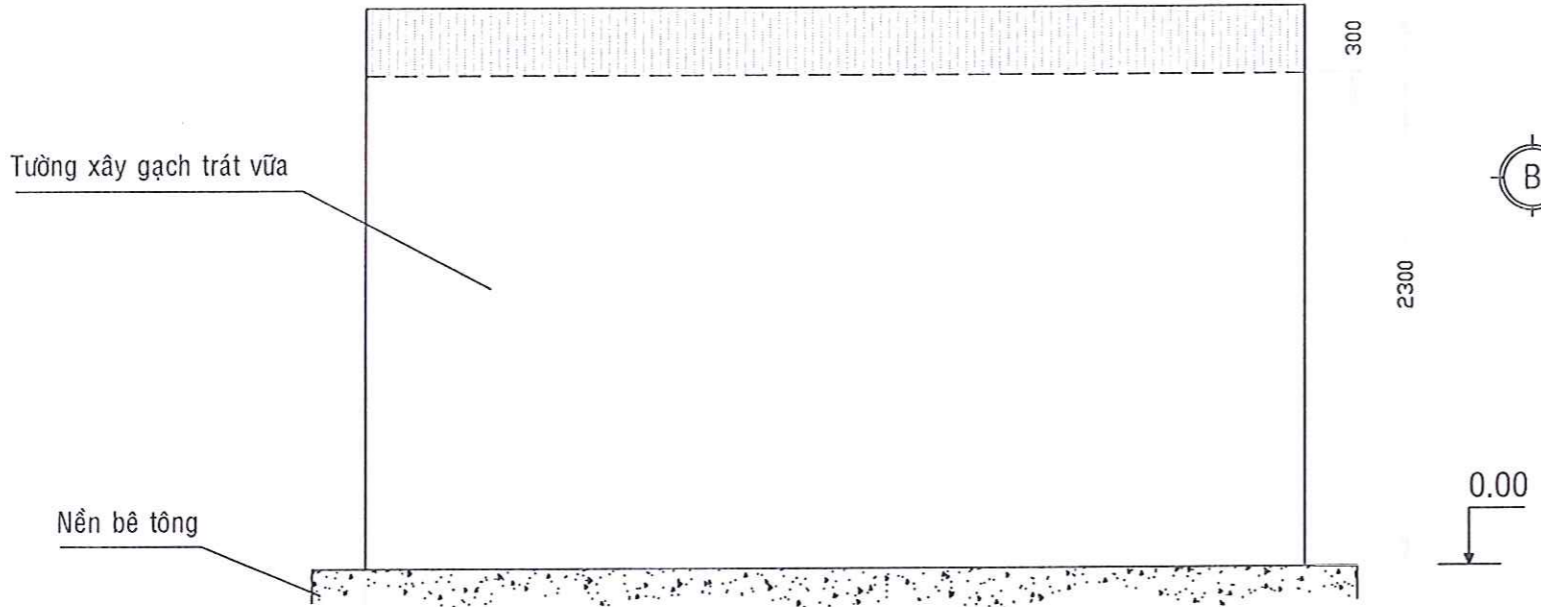

MẶT CẮT 1 - 2

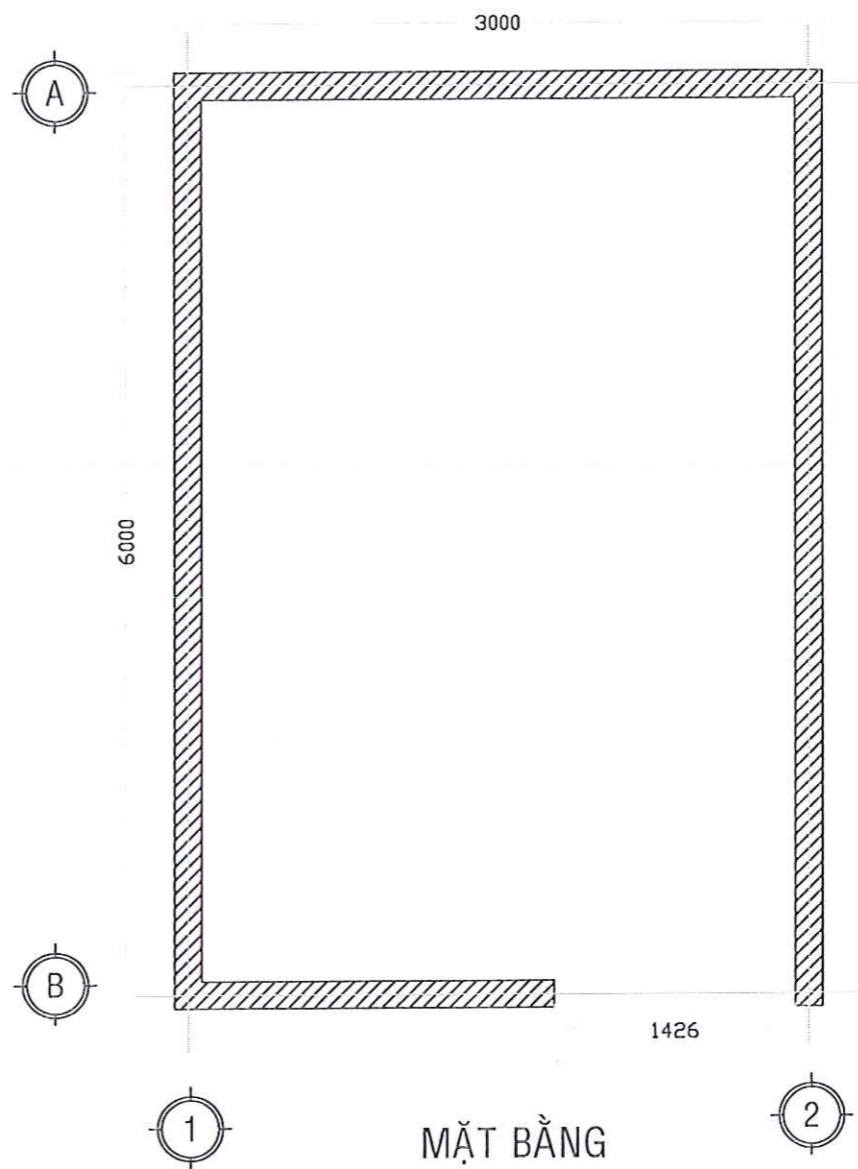

MẶT CẮT A - B

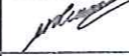

MẶT BẰNG

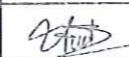
	ĐƠN VỊ THIẾT KẾ <b>CÔNG TY TNHH MÔI TRƯỜNG HÀ TĨNH</b> Đ/c: Thôn Bắc Bình, xã Tượng Sơn, huyện Thạch Hà, TP Hà Tĩnh Điện thoại: 0913.492.568 - 0386.84.1234 Email: moitronghatinh@gmail.com - Web: moitronghatinh.com	GIÁM ĐỐC  KS. NGUYỄN NGỌC TÚ	CHỦ TRÌ NGUYỄN NGỌC TÚ  THIẾT KẾ TRƯƠNG HUY TUẤN  TRIỂN KHAI LƯU THỊ THỦY  QLKT THIẾU ĐỨC ANH 	CHỦ ĐẦU TƯ CHỦ TRƯNG TRẠI NGUYỄN HUY HÙNG Đ/c: Xã Kim Song Trường, huyện Can Lộc, tỉnh Hà Tĩnh	
	HOÀN THÀNH : _____				
	BẢN VẼ SỐ: _____				
	_____				



# BẢN VẼ BỂ LẮNG LỌC 3 NGĂN

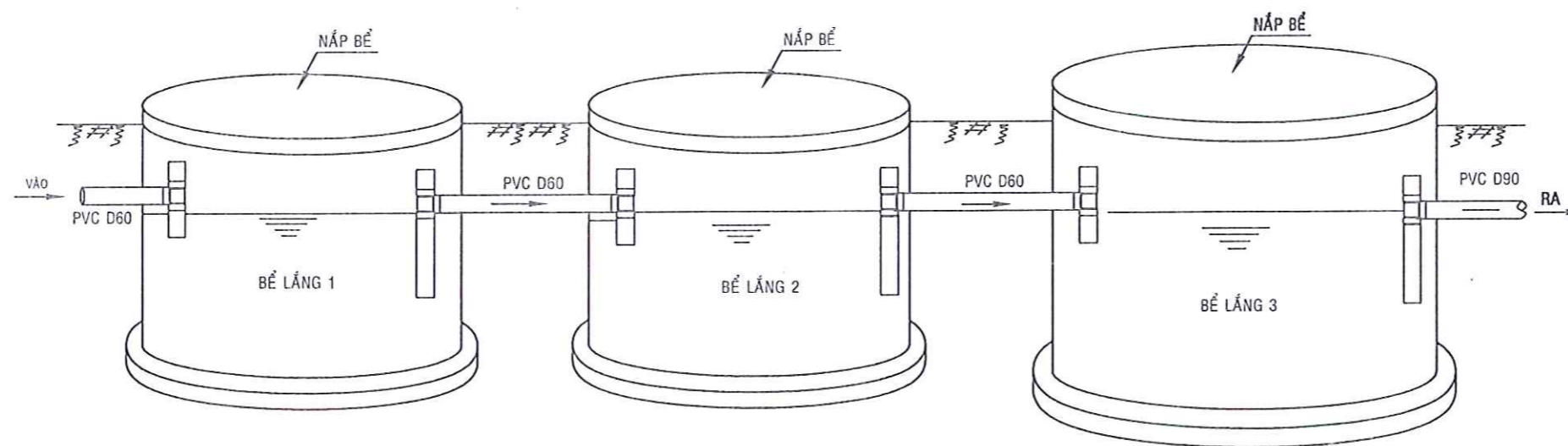
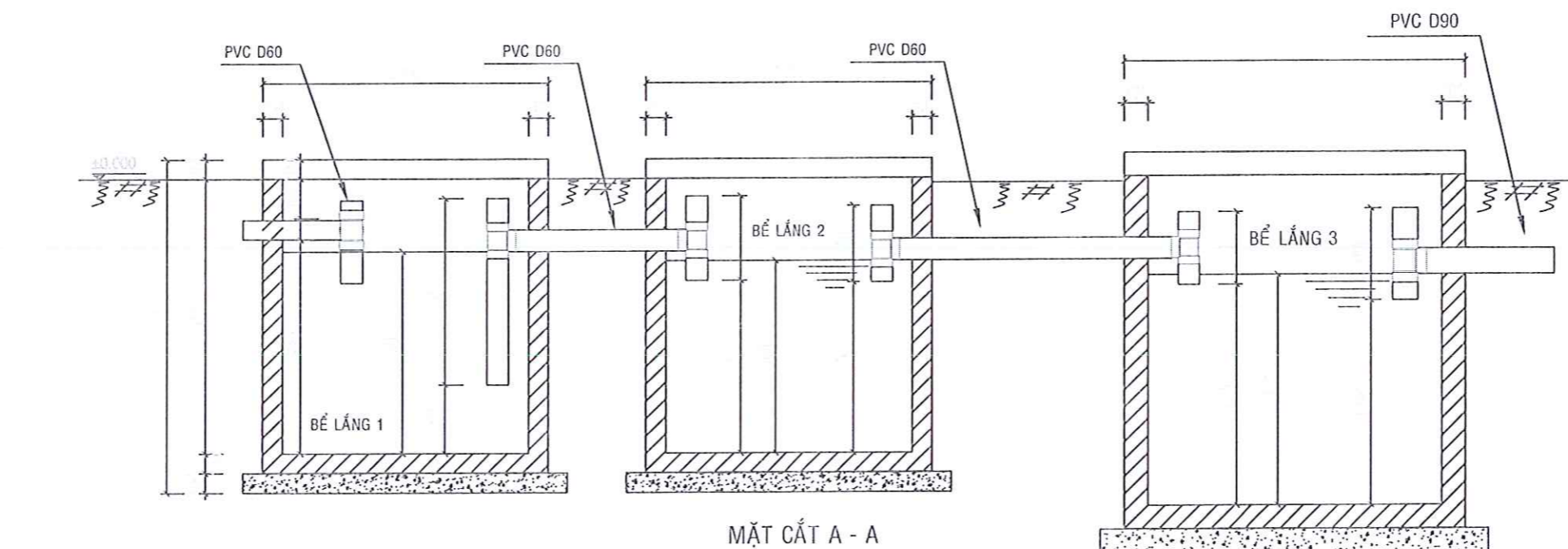

MẶT ĐỨNG 3D



ĐƠN VỊ THIẾT KẾ

**CÔNG TY TNHH MÔI TRƯỜNG HÀ TĨNH**

Đ/c: Thôn Bắc Bình, xã Tượng Sơn, huyện Thạch Hà, TP Hà Tĩnh  
 Điện thoại: 0913.492.568 - 0386.84.1234  
 Email: moitronghatinh@gmail.com - Web: moitronghatinh.com

GIÁM ĐỐC

KS. NGUYỄN NGỌC TÚ

CHỦ TRÌ

NGUYỄN NGỌC TÚ

THIẾT KẾ

TRƯƠNG HUY TUẤN

TRIỂN KHAI

LƯU THỊ THÚY

QLKT

THIẾU ĐỨC ANH

CHỦ ĐẦU TƯ

CHỦ TRƯNG TRẠI  
 NGUYỄN HUY HÙNG

Đ/c: Xã Kim Song Trường, huyện Can Lộc, tỉnh Hà Tĩnh

HOÀN THÀNH:

BẢN VẼ SỐ:







**CHỦ TRẠNG TRẠI: ÔNG NGUYỄN HUY HÙNG**  
**BẢN ĐỒ ĐIỀU CHỈNH QUY HOẠCH MẶT BẰNG SỬ DỤNG ĐẤT**  
**"TRANG TRẠI KINH TẾ TỔNG HỢP VÀ CHĂN NUÔI LỢN"** THÀNH "XÂY DỰNG TRANG TRẠI CHĂN NUÔI LỢN VÀ TRỒNG CÂY ẮN QUẢ KẾT HỢP TRỒNG CÂY NÔNG NGHIỆP ỨNG DỤNG CÔNG NGHỆ CAO TẠI THÔN ĐÔNG THẠC, XÃ KIM SONG TRƯỜNG"

ĐỊA ĐIỂM: VÙNG BOM HỒM - THÔN ĐÔNG THẠC - XÃ KIM SONG TRƯỜNG- HUYỆN CAN LỘC - TỈNH HÀ TĨNH

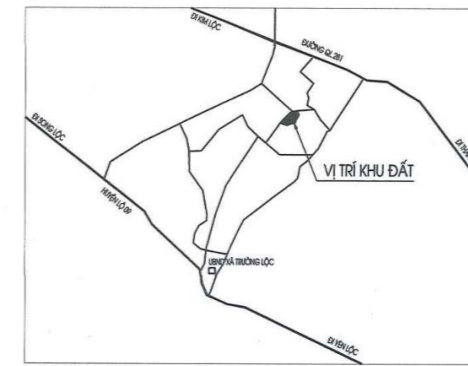

**RANH GIỚI KHU ĐẤT:**

- KHU ĐẤT GIỚI HẠN BỜ CÁC ĐIỂM A,B,...G:

+ PHÍA TÂY GIÁP ĐƯỜNG GIAO THÔNG

+ PHÍA BẮC GIÁP ĐƯỜNG GIAO THÔNG

+ PHÍA NAM GIÁP ĐẤT TRANG TRẠI

+ PHÍA ĐÔNG GIÁP ĐỒI NÚI

- TỔNG DIỆN TÍCH KHU ĐẤT: S = 47.734,0M<sup>2</sup>

- TỔNG DIỆN TÍCH ĐẤT XÂY DỰNG: S1 = 7.800 M<sup>2</sup>

- TỔNG DIỆN TÍCH SÂN: S = 7.800 M<sup>2</sup>

- TẦNG CAO: 1 TẦNG

- MẬT ĐỘ SỬ DỤNG ĐẤT: 16.3%

- HỆ SỐ SỬ DỤNG ĐẤT: 1,16 LẦN

**CHÚ THÍCH:**

- KÝ HIỆU SÂN, ĐƯỜNG
- KÝ HIỆU CÂY CỎ
- KÝ HIỆU HÀNG RÀO
- KÝ HIỆU SỐ TẦNG CAO
- KÝ HIỆU NỀN ĐẤT



**GHI CHÚ:**

- ① CỐNG CHÍNH
- ①' CỐNG PHỤ
- ② NHÀ BẢO VỆ(S=18.0M<sup>2</sup>)
- ③ NHÀ KHỬ TRÙNG(S=360.0M<sup>2</sup>)
- ④ VĂN PHÒNG ĐIỀU HÀNH(S=115.0M<sup>2</sup>)
- ⑤ NHÀ ĂN TẬP THỂ(S=120.0M<sup>2</sup>)
- ⑥ NHÀ KHO(S=135.0M<sup>2</sup>)
- ⑦ NHÀ VỆ SINH(S=25.0M<sup>2</sup>)
- ⑧ ĐÀI CẤP NƯỚC(S=2X36.0=72.0M<sup>2</sup>)
- ⑨ NHÀ LỢN CON CAI SỮA(S=1325.0M<sup>2</sup>)
- ⑩ NHÀ LỢN NÁI ĐÈ(S=680.0M<sup>2</sup>)
- ⑪ NHÀ LỢN MANG THAI(S=650.0M<sup>2</sup>)
- ⑫ HẦM BIOGA(S=718M<sup>2</sup>)
- ⑬ HỒ XỬ LÝ SINH HỌC(S=2.590M<sup>2</sup>)
- ⑭ ĐƯỜNG NỘI BỘ
- ⑮ LÒ ĐỐT(S=30.0M<sup>2</sup>)
- ⑯ HẦM Ủ PHÂN(S=60.0M<sup>2</sup>)
- ⑰ NHÀ CÁCH LY(S=260.0M<sup>2</sup>)
- ⑱ VƯỜN CÂY
- ⑲ ĐẤT TRỒNG CÂY CÔNG NGHIỆP, LÂM NGHIỆP
- ⑳ NHÀ TRỒNG CÂY DƯỢC LIỆU (S=800M<sup>2</sup>)
- ㉑ TRẠM BIẾN ÁP 1.000KVA (S=25M<sup>2</sup>)
- ㉒ NHÀ TRỒNG DƯA LƯỚI (S=1.012M<sup>2</sup>)
- ㉓ NHÀ Ở VÀ LÂM VIỆC (S=240M<sup>2</sup>)
- ㉔ BỂ XỬ LÝ(S=200M<sup>2</sup>)

CƠ QUAN PHÊ DUYỆT:  
**UBND HUYỆN CAN LỘC**  
 Ngày... tháng... năm 2023  
**Đang Trần Phong**

CƠ QUAN THẨM ĐỊNH:  
**H. PHÒNG KINH TẾ - HẠ TẦNG**  
**TRƯỞNG PHÒNG**  
**PHÒNG KINH TẾ VÀ HẠ TẦNG**  
 KÈM THEO VB TD SỐ: 01/ KT&HT-GH NGÀY: 07 THÁNG 01 NĂM 2023

CƠ QUAN THẨM ĐỊNH:  
**PHÒNG NÔNG NGHIỆP VÀ PTNT**  
**TRƯỞNG PHÒNG**  
**PHÒNG NÔNG NGHIỆP VÀ PHÁT TRIỂN NÔNG THÔN**

CƠ QUAN THẨM ĐỊNH:  
**PHÒNG TÀI NGUYÊN VÀ MÔI TRƯỜNG**  
**TRƯỞNG PHÒNG**  
**PHÒNG TÀI NGUYÊN VÀ MÔI TRƯỜNG**

CƠ QUAN THỎA THUẬN:  
**UBND XÃ KIM SONG TRƯỜNG**  
**CHỦ TỊCH**  
**Nguyễn Anh Tuấn**  
 CHỦ ĐẦU TƯ

**Nguyễn Huy Hùng**  
 NGUYỄN HUY HÙNG

CÔNG TRÌNH:  
**XÂY DỰNG TRANG TRẠI CHĂN NUÔI LỢN VÀ TRỒNG CÂY ẮN QUẢ KẾT HỢP TRỒNG CÂY NÔNG NGHIỆP ỨNG DỤNG CÔNG NGHỆ CAO**  
 ĐỊA ĐIỂM: VÙNG BOM HỒM - THÔN ĐÔNG THẠC - XÃ KIM SONG TRƯỜNG - HUYỆN CAN LỘC

TÊN BẢN VẼ:  
**ĐIỀU CHỈNH QH MẶT BẰNG SỬ DỤNG ĐẤT**

BẢN VẼ:	QH 01- ONT	2023
THỂ HIỆN	KTS: ĐÀO VIỆT HẢI	Syllog
THIẾT KẾ	KTS: ĐÀO VIỆT HẢI	Syllog
CHỦ NHIỆM	KTS: VŨ QUỐC KHÁNH	Đ.N

CÔNG TY CỔ PHẦN XÂY DỰNG VÀ THƯƠNG MẠI 979  
**GIÁM ĐỐC**  
**NGUYỄN ĐÌNH NGUYỄN**  
**CÔNG TY CỔ PHẦN XÂY DỰNG VÀ THƯƠNG MẠI 979**  
 ĐC: THỊ TRẤN NGHỆN - HUYỆN CAN LỘC - TỈNH HÀ TĨNH  
 EMAIL: XDTM979@GMAIL.COM

ĐƠN VỊ TƯ VẤN